



PREFEITURA MUNICIPAL DE GARÇA
Estado de São Paulo

Ofício nº 298/2024 – CM

Garça, 24 de maio de 2024.

Requerimento nº 377/2024
Vereador: Dr. Marcelo Miranda e outros
Assunto: Solicita informações em relação à
doação de área para a empresa
Estância Amazonas.

Senhor Presidente,

Em atenção ao contido no expediente supra o Secretário Municipal de Desenvolvimento Econômico e Turismo informou que, encaminhamos, em anexo, documentos contendo as informações solicitadas.

Atenciosamente,

JOÃO CARLOS DOS SANTOS
Prefeito Municipal

Exmo. Sr.
RODRIGO GUTIERRES
Câmara Municipal de Garça
NESTA

Em 20 de maio de 2013, o senhor José Aparecido dos Santos protocolou nesta Prefeitura um pedido de área de 70.000 m² (setenta mil metros quadrados) com o objetivo de construir uma indústria de processamento de frutas, comprometendo-se a gerar novos empregos diretos e indiretos. Acompanhamento do acervo de documentos:

A/C: PREFEITO MUNICIPAL
Sr. José Alcides Faneco

N. Processo.:2013/ 5 /2672 20/05/2013 09:45:11
Requerente...:4430 - JOSE APARECIDO DOS SANTOS
Assunto.....:19 - DOAÇÃO
SubAssunto...:1 - AREA NO DISTRITO INDUSTRIAL

JOSE APARECIDO DOS SANTOS, brasileiro, portador da Cédula de Identidade-RG nº 10.678.053-0-SSP/SP, e do CPF nº 006.029.388-80, Vem por meio deste, requerer uma área de aproximadamente de 70.000 metros localizada no distrito industrial de Garça, com o objetivo de construir uma Indústria de processamento de frutas para a industrialização de polpas.

Com a abertura desta Indústria terão os produtores rurais da região a possibilidade e facilidade de comercializar toda a sua produção na própria região, e com a nova Indústria será gerado novos empregos diretos e indiretos.

Nossos cordiais agradecimentos.

Garça/SP., 20 de Maio de 2013

JOSE APARECIDO DOS SANTOS
CPF: 006.029.388-80

Após análise do pedido, a comissão dos distritos deferiu a solicitação, autorizando a doação de uma área de 6,5341 hectares ou 2,7001 alqueires:

À Secretaria de Assuntos Jurídicos e Cidadania

A Comissão do Distrito Industrial esteve reunida no dia 20/05/2013, conforme cópia da ata em anexo. Após análise da documentação apresentada, os membros deliberaram pelo **deferimento** da doação de uma área de 6,5341 ha ou 2,7001 alqueires a José Aparecido dos Santos.

Encaminhamos documentação para providências com vistas a concretização dos atos.

Garça, 21/05/2013
Nilson Bastos Bento
Secretário Municipal da
Indústria e Comércio
Portaria: 25.141/2013

Entretanto, a Lei 4840/2013 revogou a Lei 4113/2007, que anteriormente havia autorizado a doação de área em favor da empresa Indústria de Alimentação Monjolinho Ltda, transferindo a referida área para o senhor José Aparecido dos Santos.

Art. 1º Fica revogada a Lei Municipal nº 4.113, de 28 de junho de 2007, que autorizou a doação de área com 3,6971 ha ou 1,52775 alqueires, objeto da Matrícula nº 7.702 do CRI local, à empresa "Indústria de Alimentação Monjolinho Ltda".

Art. 2º Fica o Poder Executivo Municipal autorizado, nos termos da presente Lei, observado os preceitos da Lei Municipal nº 3.956, de 27 de dezembro de 2005 e suas alterações, e deliberação da Comissão dos Distritos Industriais, datada de 20 de maio de 2013, a doar para "José Aparecido dos Santos", portador do RG (*rg ocultado*) e inscrito no CPF (*cpf ocultado*), uma área de 6,5341 hectares ou 65.341,00 metros quadrados, objeto da Matrícula nº 7.702 do CRI local, de propriedade da Prefeitura Municipal de Garça, com a finalidade de instalação da atividade industrial desenvolvida pelo donatário.

No plano de negócios apresentado à Prefeitura, a empresa donatária comprometeu-se a gerar 50 empregos diretos, construir um prédio industrial de 5.000 m² (cinco mil metros quadrados), um galpão de 600 m² (seiscentos metros quadrados) e expandir para gerar mais de 100 empregos diretos. O plano também incluía a coleta de água fluvial, um poço artesianos, um reservatório para água potável e uma estação de tratamento de esgoto:

Exmo. Senhor Prefeito,

Em virtude da Doação de Área para a instalação de nossa empresa nesta cidade venho apresentar o Plano de Negócios e Projeto de Construção, Implantação e Expansões do CD – Centro de Distribuição - 1ª. Fase, que será instalado às margens da rodovia SP-294 na cidade de Garça-SP.

No início das atividades do CD - Centro de Distribuição na SP-294 serão gerados 50 empregos diretos sendo: 25 vagas para motoristas de carretas, 15 vagas para almoxarifes e operadores de empilhadeiras e 10 vagas para o setor administrativo. Também haverá a criação de inúmeros empregos indiretos e o fomento da agricultura e do comércio local.

A 1ª. Fase será para implantações das construções e execução das infra-estruturas básicas. Será construído um galpão para o CD – Centro de Distribuição e Área Administrativa com área construída de 5.000,00 m2 com possibilidade de início imediato das obras e previsão de início das atividades em dezembro de 2013.

A 2ª. Fase será para a construção de um galpão para industrialização de polpas de frutas com área construída de 600,00 m2 e demais edificações para abrigar todas as atividades complementares como: balança para caminhões, guarita, oficina mecânica, lavador de caminhões, alojamentos, refeitório, estacionamentos entre outras obras necessárias, gerando mais de 100 empregos diretos.

Com o pensamento ecológico e de preservação ao meio ambiente, a obra foi projetada para minimizar os impactos ao meio ambiente durante as obras e no seu uso. Está previsto a coleta de águas pluviais para reuso nos sanitários, lavagem de caminhões, irrigação de jardins e limpeza geral. As estruturas principais e de coberturas serão pré-fabricadas gerando o mínimo de entulhos e resíduos na obra. Na cobertura e fechamentos serão utilizados materiais isolantes térmicos e acústicos melhorando o conforto térmico interno e diminuição do uso de aparelhos de ar-condicionado. Os pisos dos pátios externos serão do tipo bloquetes de concreto pré-fabricado, gerando menor calor durante o dia e aumentando a reflexão da iluminação noturna, possibilitando ainda a infiltração de águas pluviais no solo juntamente com as áreas verdes para jardinagem e paisagismo previstas.

Ressalta-se que, nos documentos apresentados no plano de negócios, constava uma certidão de distribuições cíveis com apontamento de três processos no nome de José Aparecido dos Santos:

Certifica ainda mais, que verificou constar como réu/requerido/interessado em nome de: JOSÉ APARECIDO DOS SANTOS*****
não qualificado(a), as seguintes distribuições, que podem se referir a homônimos, em razão da inexistência do número do documento de identificação pessoal (RG e/ou CPF) na base de dados do distribuidor:

Fórum	Processo	Classe/Incidente Processual	Dt. Dist./Ent.
F. Garça	0007359-10.2005.8.26.0201 (201.01.2005.007359) ISS/ Imposto sobre Serviços 01*. V. Judicial(Anexo Fiscal) Ordem: 000559/2005 Autor: MUNICÍPIO DE GARÇA	Execução Fiscal	05/12/2005
F. Garça	0000649-71.2005.8.26.0201 (201.01.2005.000649) Dissolução 02*. V. Judicial(Cível) Ordem: 000414/2005 Autor: SANTINA DE JESUS AZEVEDO	Conversão de Separação Judicial em Divórcio	18/04/2005
F. Garça	0007108-50.2009.8.26.0201 (201.01.2009.007108) ISS/ Imposto sobre Serviços 02*. V. Judicial(Anexo Fiscal) Ordem: 000188/2009 Autor: MUNICÍPIO DE GARÇA - SP	Execução Fiscal	29/10/2009

Por outro lado, no projeto construtivo apresentado ao Planejamento

Urbano desta Cidade, constava a edificação de 5.000 m² (cinco mil metros quadrados) de galpão. Contudo, em 11 de abril de 2014, a fiscalização de obras constatou a edificação de apenas 1.150,52 m² (mil cento e cinquenta e cinquenta e dois metros quadrados):

AO DCI

Em vistoria no local constatamos que sobre a referida área a obra, com 1.150,52m² encontra-se em andamento e deverá ser concluída conforme projeto.

Imóvel à Rodovia Comandante João Ribeiro de Barros, Km 420 + 500m, Distrito Industrial, cadastrado sob nº 42012800.

Garça, 11 de abril de 2014.

Aparecido Pereira dos Santos
Fiscal

Em dezembro de 2016, a empresa donatária solicitou a outorga da escritura definitiva. O processo administrativo tramitou regularmente, sendo que o atual Procurador, Daniel Mesquita, solicitou informações à Secretaria de Indústria e Comércio sobre o cumprimento dos requisitos das Leis Municipais 4840/2013 e 3956/2005.

Neste sentido, o processo foi encaminhado ao Departamento de Cadastro Imobiliário, que por sua vez apontou a existência de uma área construída de 1.182,14 m² (mil cento e oitenta e dois metros quadrados), sendo 31,62 m² (trinta e um metros quadrados e sessenta e dois centímetros quadrados) sem aprovação de projeto.

AO DCI

Em vistoria no local, constatamos um prédio de caráter in-

distrital, com área total
de 1.182,4 m², dos quais 31,62 m²
sem projeto nesta DMG.
G. 22/12/2016.

Maira Cirno de Carvalho
Fiscal

Aparecido Pereira dos Santos
Fiscal

Em tempo: segue croqui

Após o retorno do processo à Secretaria de Indústria e Comércio, a Assessoria de Gabinete respondeu ao Procurador que a empresa requerente cumpriu os requisitos constantes das Leis Municipais 4840/2013 e 3956/2005:

A
Procuradoria do Município

A Empresa Requerente apresentou documentos da constituição da pessoa jurídica, com a juntada ao Processo de habilitação das respectivas certidões fornecidas pela Junta Comercial do Estado e comprovação da atividade industrial (Artigo 4º. da Lei 3.956/2.005).

Seguem anexadas informações da Secretaria Municipal de desenvolvimento e Planejamento Urbano referentes ao Artigo 9º. da Lei 3.956/2.005.

Garça, 22/12/2.016

Maria José Silvério dos Santos
Assessoria de Gabinete
Secr. Mun. de Indústria e Comércio

Em tempo:

A Empresa Requerente cumpriu os requisitos constantes das Leis Municipais Nos. 4.840/2.013 e 3.956/2.005.

Garça, 22/12/2.016
Maria José Silvério dos Santos
Assessoria de Gabinete
Secr. Mun. de Indústria e Comércio

Concluimos que o processo de verificação do cumprimento dos encargos

foi finalizado nesta data, conforme consta expressamente na matrícula 7.702, Registro 20, que, através da Escritura de Doação com Encargos lavrada em 30 de dezembro de 2016, o Município de Garça transferiu por doação à J A dos Santos Polpas - EIRELI o imóvel objeto em questão.

Em análise contemporânea do cumprimento de encargos pela empresa donatária J A dos Santos Polpas - EIRELI, para recebimento da escritura definitiva, entendemos que a empresa não atingiu minimamente o plano de negócio proposto. Vejamos:

O plano de negócios contava com uma arrojada proposta de gerar 50 empregos diretos, construir um prédio industrial de 5.000 m² (cinco mil metros quadrados), um galpão de 600 m² (seiscentos metros quadrados), coleta de água fluvial, um poço artesiano, um reservatório para água potável e uma estação de tratamento de esgoto.

Neste sentido, a então revogada Lei Municipal 3956/2005, em seu art. 9, estabelecia que *“a escritura de doação da área será outorgada após aprovação do projeto completo de construção pela Secretaria de Planejamento Urbano do Município”*.

Com base nas informações do Departamento de Controle de Imóveis, constatou-se que apenas 1.182,14 m² (mil cento e oitenta e dois metros quadrados) foram construídos, sendo 31,62 m² (trinta e um metros quadrados e sessenta e dois centímetros quadrados) sem aprovação de projeto. Isso já seria suficiente para o não deferimento da outorga da escritura, uma vez que não houve cumprimento do plano de negócios apresentado, que incluía um projeto de maior envergadura.

O número de funcionários registrados da empresa não foi verificado na época do processo administrativo. Contudo, havia uma promessa de ao menos 50 empregos diretos. Este número, no entanto, pode ser considerado uma realidade distante, já que o Secretário de Planejamento Urbano, Daniel Piola Neto, juntamente com a Fiscal de Posturas, Emilli Cristina Ebihara Pedrolli, elaboraram um Termo de Vistoria relatando que apenas duas pessoas trabalhavam no local, sendo uma delas o gerente Vagner.

Diante da constatação de não cumprimento dos encargos, em agosto de 2021, a Prefeitura Municipal de Garça ingressou com ação para retomada de área improdutiva, gerando o processo número 1002821-70.2022.8.26.0201.

Face ao exposto, passemos a responder ao Requerimento:

- A empresa cumpriu todos os requisitos legais?

Na análise atual, entendemos que não atingiu o cumprimento integral do plano de negócios apresentado.

- Quantos empregos estão sendo gerados atualmente?

Não temos o número oficial, mas o contexto probatório administrativo indica 2 (dois) funcionários.

- Encaminhar cópia dos seguintes documentos: plano de negócios; atestado que informa que foi atingido o plano de negócios autorizando a concessão da escritura; parecer jurídico emitido antes da concessão da escritura; processo judicial, caso haja, e, finalizando, cópia de todo o processo de doação até a posse para a empresa.

Nesta oportunidade, encaminharemos todos os documentos relacionados.

- Houve diligências para conferência dos dados informados?

Caso haja, encaminhar cópia do relatório da diligência.

Não sabemos informar.

À
**SECRETARIA MUNICIPAL DE INDÚSTRIA E COMÉRCIO
GARÇA/SP**

Eu, **JOSÉ APARECIDO DOS SANTOS**, brasileiro, empresário, portador do RG n.º 10.678.053-0-SSP/SP e do CPF n.º 006.029.388-80, residente e domiciliado na Rua Antenor Lara Campos, n.º 386 – Apto. 09 – Centro, nesta cidade de Garça, Estado de São Paulo; venho através desta, **REQUERER** a prorrogação do prazo para entrega dos documentos da constituição da empresa, a qual já está sendo registrado na Junta Comercial do Estado de São Paulo.

Por ser a expressão da verdade, firmo a presente
nesta data.

Garça/SP, 12 de agosto de 2013



JOSÉ APARECIDO DOS SANTOS



11/5.02

Prefeitura Municipal de Garça
SEMIC- Secretaria Municipal da Indústria e Comércio
Rua Cel. Joaquim Piza, 192 - Centro - 17400-000 - Garça/SP
e-mail semic@garca.sp.gov.br - Fone: (14) 3471-2000

Ofício Semic No. 30/2.013 – Garça, 16 de agosto de 2.013

A

Secretaria Municipal de Assuntos Jurídicos e Cidadania

Prefeitura Municipal

Garça - SP

Prezados Senhores

Pela presente encaminho a Vossas Senhorias relação de Empresas com pedido de doação de áreas de terreno nos Distritos Industriais de Garça. Tal relação ainda carece de atualização e de ratificação ou não dos requerentes por incluir pedidos de anos anteriores.

Com relação ao Termo de Doação ao beneficiário da Lei 4840/2013, Senhor José Aparecido dos Santos, ainda não é possível elaborar pois falta o atendimento ao disposto no artigo 3º. da Lei que autoriza a doação e nos §§ 1º. e 2º. do artigo 4º. da Lei 3956/2005.

No entanto, vale ressaltar, que houve pedido de prorrogação de prazo pelo requerente com relação a providenciar a “efetiva constituição da pessoa jurídica” (§ 1º. inciso II Lei 3956/2005), através de ofício encaminhado a esta Secretaria que, submeterá à apreciação e à deliberação dos membros da Comissão do Distrito Industrial, em reunião a ser convocada.

Atenciosamente



Nilson Bastos Bento
Secretário Municipal de Indústria e Comércio
Portaria 25.142/2013

Comissão do Distrito Industrial

Processos à Analisar

	Requerente	C.N.P.J./C.P.F.	Atividade	Área de Terreno
1	Antônio Ferreira da Silva - Massas - ME	08.081.919/0001-69	Ind. De alimentos preparados	Não Informado
2	Cerealista da Terra Ltda - ME	09.128.494/0001-69	Benef. E Ind. Grãos de Cereais	8.000 m ²
3	Claudinei Galvão - ME	09.081.422/0001-03	Máq. e equip. e aparelhos p/ transportes e cargas	1.000 m ²
4	Datrel Produtos Eletrônicos Ltda - ME	58.517.566/0001-75	Indústria de Alto falantes	2.000 m ²
5	Distribuidora de Bebidas Garça Ltda	96.412.150/0001-81	Ind. E Distrib. De Bebidas	15.000 a 18000 m ²
6	DP Informática Ltda	63.917.876/0001-17	Fabricação de Prog. de Computador - Software	4.000 m ²
7	Eletromatic Controle e Proteção Ltda	58.066.275/0001-08	Indústria Eletrônica	20.000 m ²
8	Emplac - Ind. Produtos Elétricos Ltda	09.127.700/0001-16	Fabricação de transformadores, fontes cftv e autotransformadores	1.000 m ²
9	F C Gomes Máquinas - ME	11.656.549/0001-55	Projetos e fabricação de equip. p/ indústria de alimentação	4.000 m ²
10	Flora Comércio de Café Ltda - EPP	01.445.189/0001-99	Preparação e padronização de cafés	2.000 m ²
11	Garmetal Portas Ind. E Com. Ltda - ME	01.104.994/0001-59	Serralheria - Fabr. Portas, portões e grades.	2.000 m ²
	Garmold Ferramentaria Ltda ME	14.393.047/0001-77	Moldes, usinagem e ferramentaria	500 m ²
13	IC Empreendimentos Comerciais e Imobiliários Ltda	47.690.029/0001-06	Produção de blocos de concreto, guias e materiais similares	2.000 m ²
14	Indústria de Produtos Alimentícios Carneiro e Rodrigues Ltda	10.223.603/0001-06	Produtos Alimentícios	5.000 m ²
15	Indústria e Comércio de Café Nice Ltda	48.355.945/0001-52	Torrefação de café	2.000 m ²
16	Inovus Ind. De Máquinas Autom. Ltda ME	07.187.969/0001-62	Ind. Máquinas e Equip. Autom. p/ Indústria	2.500 m ²
17	Interplack Com. e Ind. de Embalagens Ltda	07.885.137/0001-10	Embalagens e Artefatos Plásticos	8.000 m ²
18	Irmãos Caldamone Ltda	73.149.387/0001-16	Pré- moldados de concreto - postes, tubos, blocos.	
19	J. E da Silva Plásticos - ME	08.689.918/0001-00	Injeção de Artefatos Plásticos	500 m ²
20	Jacomini e Mendonça Produtos Eletrônicos Ltda - ME	10.535.157/0001-75	Fabricação de Componentes Eletrônicos	2.000 m ²
21	José Aparecido Roda - Ferramentaria Roda	13.381.273/0001-75	Fabricação de moldes p/injeção plástico, alumínio	1.000 m ²
22	Klebis Barbosa da Silva	224.551.888-84	Segmento metalúrgico	1.000 m ²
23	Luiz Antônio Azevedo ME	02.250.244/0001-58	Fabricação de Móveis de Madeira	2.000 m ²
24	Luiz Antônio Leopoldino	015.628.898-26	Casas pré-fabricadas e art. cimento	4.000 m ²
	M & B Impressão Digital Ltda ME	14.477.151/0001-40	Fachadas/comunicação visual	p/ galpão 1.000 m ²
	Mendonça x Mendonça Prod. Eletrônicos	08.167.201/0001-99	Componentes Eletrônicos	2.000 m ²
27	Natysuka Ind. e Comércio Ltda	07.836.621/0001-59	Indústria de sandálias plásticas	Não especificado
28	Procnc Usinagem - Diego Piovezan ME	11.927.467/0001-06	Ferramentaria/moldes/usinagem	1.000 m ²
29	Qualitec Serv. Indst. De Usinagem Ltda - ME	12.755.928/0001-65	Usinagem, Moldes e ferramentaria	4.000 m ²
30	Santos e Pedroso Ind. E Com. Ltda ME	12.554.453/0001-49	Cabos e conectores - eletroeletrônicos	1.000 m ²
31	Seven Componentes Eletrônicos	08.605.884/0001-10	Fabr. De equip. de automação e controle eletrônico	1.000 m ²
32	SVP São Vicente Portões Ltda ME	14.387.737/0001-20	Containers p/ obras e portões	4.000 m ²
33	Tecmotors Motores Elétricos Ltda	16.803.344/0001-79	Fabric. De Mot. Elétricos Industriais	1.000 m ²
34	Tecneves Circuitos Impressos Ltda	11.473.984/0001-44	Placa de circuito impresso eletrônica	p/ galpão 500 m ²
35	TGH do Nascimento - ME	08.232.056/0001-83	Fabricação de hastes p/ cerca elétrica, isoladores de tensão, placas de sinalização, etc.	2.000 m ²
36	Trayben Fechaduras Eletromagnéticas Ltda ME	03.675.577/0001-91	Travas e fechaduras para portões	5.000 m ²
37	WEF - Ind. E Com. De Máquinas de Embalagens Ltda - ME	07.056.962/0001-04	Fabricação de Máquinas p/ embalagens.	3.000 m ²

16/02/2013
Nilson Bastos Bento
Secretário Municipal da
Indústria e Comércio
Portaria: 25.141/2013



Prefeitura Municipal de Garça
SEMIC- Secretaria Municipal da Indústria e Comércio
Rua Cel. Joaquim Piza, 192 - Centro - 17400-000 - Garça/SP
e-mail semic@prefgarca.sp.gov.br - Fone: (14) 3471-2000

ATA DA REUNIÃO DA COMISSÃO DO DISTRITO INDUSTRIAL

Aos 22 dias do mês de agosto do ano de dois mil e treze, às 09:00 horas, na sala de reuniões, sede da Secretaria Municipal de Indústria e Comércio, à Rua Cel. Joaquim Piza, 189, centro, Garça-SP, reuniu-se a Comissão do Distrito Industrial (Portaria 25362, de 07/02/2.013), contando com as presenças dos membros: Senhores Antonio Franco dos Santos, Elias de Oliveira, Flávio Henrique Roberto e Nilson Bastos Bento. Iniciada a reunião tomou a palavra o Senhor Nilson Bastos Bento, Secretário Municipal de Indústria e Comércio, para fazer a apresentação da pauta previamente enviada aos membros da Comissão dos assuntos a serem apreciados:

Processo 3884/2013 – Garça Armazéns Gerais Ltda ME, CNPJ 04.418.557/0001-06, requerendo anuência para transferir à Empresa Café Brasileiro-Indústria, Comércio e Exportação Ltda-ME, CNPJ 45.971.900/0001-14, a Área A2 composta dos lotes desdobrados 03P, 04P e 05P, Quadra F, do Distrito Industrial II "Lúcio de Oliveira Lima Sobrinho".

Processo 3943/2.013 – Secretaria Municipal de Indústria e Comércio, contendo levantamentos referentes à atividade e à ocupação dos Lotes 20 e 22, Quadra D, do Distrito Industrial I, pela donatária Giusti & Menezes Ltda ME (Emave) – CNPJ 65.791.485/0001-24 para fins de apreciação e deliberação com base em despacho da Secretaria Municipal de Assuntos Jurídicos e Cidadania.

Processo 4219/2.013 – Secretaria Municipal de Indústria e Comércio, contendo levantamentos referentes à atividade e à ocupação dos Lotes 19p e 20, Quadra B, Distrito Industrial I, pela donatária Irmãos Oliveira e Cia. Ltda, CNPJ 48.207.211/0001/26, para fins de apreciação e deliberação com base em despacho da Secretaria Municipal de Assuntos Jurídicos e Cidadania.

Processo 4220/2.013 – Procuradoria Jurídica Municipal, contendo levantamentos recomendados pela Comissão do Distrito Industrial conf. Ata da Reunião de 18/06/2.013, referentes à atividade e à ocupação do Lote 17, Quadra C, Distrito Industrial I, pela donatária C. Roratto e Cia Ltda, CNPJ 66.646.290/0001-53, para fins de apreciação e deliberação com base em despacho da Secretaria Municipal de Assuntos Jurídicos e Cidadania.

Processo 2672/2.013 – José Aparecido dos Santos, RG 10.678.053-0 SSP/SP e CPF 006.029.388-80, em requerimento juntado ao processo pleiteia, com base no § 1º. do artigo 4º. da Lei 3956/2005, prorrogação do prazo para entrega dos documentos de Constituição da Pessoa Jurídica, referente à doação de área no Distrito Industrial conf. Lei 4840/2013.

Processo 3747/2.013 – Retificação da Ata da Reunião da Comissão do Distrito Industrial de 31/07/2013 referente aos Lotes objeto de anuência para arrendamento à Empresa Salute Climatizadores Ltda ME, CNPJ 11.320.263/0001-02.

Após análise das solicitações e documentos apresentados pelas empresas, a Comissão assim deliberou:

Processo 3884/2013 – Garça Armazéns Gerais Ltda ME, CNPJ 04.48.557/0001-06, requerendo anuência para transferir à Empresa Café Brasileiro-Indústria, Comércio e Exportação Ltda-ME, CNPJ 45.971.900/0001-14, a Área A2 composta dos lotes desdobrados 03P, 04P e 05P, Quadra F, do Distrito Industrial II "Lúcio de Oliveira Lima Sobrinho".
DEFERIDO.

Fls. 01

Fls. 04

Processo 3943/2.013 – Secretaria Municipal de Indústria e Comércio, contendo levantamentos referentes à atividade e à ocupação dos Lotes 20 e 22, Quadra D, do Distrito Industrial I, pela donatária Giusti & Menezes Ltda ME (Emave) – CNPJ 65.791.485/0001-24 para fins de apreciação e deliberação com base em despacho da Secretaria Municipal de Assuntos Jurídicos e Cidadania. Por descumprir os encargos previstos na Lei 3956/2005, a Comissão decidiu que a Empresa deverá ser notificada da decisão de reversão das áreas de terreno ao município, observando-se o ressarcimento das benfeitorias existentes em ambos os lotes (§ 1º. Artigo 11), desde que tais benfeitorias sejam compatíveis com "a atividade exclusivamente industrial" (artigo 1º.) e não contrariem o disposto no artigo 3º.

Processo 4219/2.013 – Secretaria Municipal de Indústria e Comércio, contendo levantamentos referentes à atividade e à ocupação dos Lotes 19p e 20, Quadra B, Distrito Industrial I, pela donatária Irmãos Oliveira e Cia. Ltda, CNPJ 48.207.211/0001/26, para fins de apreciação e deliberação com base em despacho da Secretaria Municipal de Assuntos Jurídicos e Cidadania. Por descumprir os encargos previstos na Lei 3956/2005, a Comissão decidiu que a Empresa deverá ser notificada da decisão de reversão das áreas de terreno ao município, observando-se o ressarcimento das benfeitorias existentes em ambos os lotes (§ 1º. Artigo 11), desde que tais benfeitorias sejam compatíveis com "a atividade exclusivamente industrial" (artigo 1º.) e não contrariem o disposto no artigo 3º.

Processo 4220/2.013 – Procuradoria Jurídica Municipal, contendo levantamentos recomendados pela Comissão do Distrito Industrial conf. Ata da Reunião de 18/06/2.013, referentes à atividade e à ocupação do Lote 17, Quadra C, Distrito Industrial I, pela donatária C. Roratto e Cia Ltda, CNPJ 66.646.290/0001-53, para fins de apreciação e deliberação com base em despacho da Secretaria Municipal de Assuntos Jurídicos e Cidadania. Por descumprir os encargos previstos na Legislação Municipal, a Comissão decidiu que a Empresa deverá ser notificada da decisão de reversão da área de terreno ao município, observando-se o ressarcimento das benfeitorias existentes no lote (§ 1º. Artigo 11 lei 3956/2005).

Processo 2672/2.013 – José Aparecido dos Santos, RG 10.678.053-0 SSP/SP e CPF 006.029.388-80, em requerimento juntado ao processo pleiteia, com base no § 1º. do artigo 4º da Lei 3956/2005, prorrogação do prazo para entrega dos documentos de Constituição da Pessoa Jurídica, referente à doação de área no Distrito Industrial conf. Lei 4840/2013. **DEFERIDO** o pedido de prorrogação de prazo pelo período de 30 dias.

Processo 3747/2.013 – Retificação da Ata da Reunião da Comissão do Distrito Industrial de 31/07/2013 referente aos Lotes objeto de anuência para arrendamento à Empresa Salute Climatizadores Ltda. ME, CNPJ 11.320.263/0001-02. Estando de acordo, os membros da Comissão assinaram o documento de Retificação determinando sua juntada à Ata da Reunião de 31/07/2013.

Nada mais havendo a ser tratado, foi elaborada a presente ata que, lida e achada conforme, foi devidamente assinada por todos os membros presentes.

Antonio Franco dos Santos

Elias de Oliveira

Flávio Henrique Roberto

Nelson Bastos Bento

Ata das deliberações da comissão!
[Assinatura]
23/08/13



Ministério da Fazenda
Secretaria da Receita Federal do Brasil

Comprovante de Situação Cadastral no CPF

Nº do CPF: 006.029.388-80

Nome da Pessoa Física: JOSE APARECIDO DOS SANTOS

Situação Cadastral: REGULAR

Digito Verificador: 00

Comprovante emitido às: **13:57:21** do dia **16/08/2013** (hora e data de Brasília).

Código de controle do comprovante: **D491.4846.1D79.7D8C**

A autenticidade deste comprovante deverá ser confirmada na página da Secretaria da Receita Federal do Brasil na Internet, no endereço www.receita.fazenda.gov.br.

Aprovado pela IN/RFB nº 1.042, de 10/06/2010.



República Federativa do Brasil

4º
OFÍCIO

MANAUS - ESTADO DO AMAZONAS
4º OFÍCIO DO REGISTRO DE IMÓVEIS E PROTESTO DE LETRAS
RUA HENRIQUE MARTINS, 446 - CENTRO - CEP 69010-010
FONE/FAX: (92) 3622-1262 / 4911 / 3141
CNPJ: 04.530.903/0001-35

Ms.07

CERTIDÃO

Stanley Queiroz Fortes, Oficial em pleno exercício do cargo, CERTIFICA, em virtude das atribuições que lhe são conferidas por Lei, e a requerimento de parte interessada, que revendo os competentes livros de Protesto de Letras, do Tabelionato a seu cargo, no período de 5 ANOS, anteriores a 28/08/2013, deles verificou, a pedido de:

NOME: JOSE APARECIDO DOS SANTOS

CPF : 00602938880 *****

NÃO CONSTAR PROTESTO

EM NOME DE:

JOSE*APARECIDO*DOS*SANTOS*****
KPTF BQBSFDJEP EPT TBOUPT
LQUG CRCTGEKFQ FQU UCPVQU 80
CPF*00602938880*****

* * * * *
* * * * *
* * * * *
* * * * *

Pesquisado por CIDA

O referido é verdade e dou fé. Eu, _____, Oficial que fiz redigir, subscrevo e assino.

Manaus, 29 de agosto de 2013

EMOLUMENTOS: *****30,50
FUNETJ: *****3,05
FUNDPAM: *****1,53
FUNDPGE: *****0,92
ISSQN: 1,53
TOTAL PAGO: *****37,53

MARIA APARECIDA QUEIROZ FORTES
SUBOFICIALA

4º OFÍCIO DE PROTESTO
Manaus - AM
STANLEY QUEIROZ FORTES
SELO ELETRÔNICO DE FISCALIZAÇÃO DO
TRIBUNAL DE JUSTIÇA DO ESTADO DO AMAZONAS
AR537265-30
CERTIDÃO DE PROTESTO DE LETRAS
Protocolo:
Tipo certidão: Certidão de Protesto
Valor certidão: R\$ 37,53 Valor Emolumentos: R\$ 30,50
Data/Hora da utilização: 29/08/2013 14:45:39
Emitido por: ZE CARLOS
FUNETJ: R\$ 3,05 FUNDPAM: R\$ 1,53 FUNDPGE: 0,92
122B-FFCF-8CE9-D230
Valido o selo em: www.seloam.com.br

A SERVENTIA SOMENTE SE RESPONSABILIZA PELA AUTENTICIDADE DESTA DOCUMENTO SE APRESENTADO NO ORIGINAL SEM EMENDAS OU RASURAS. ESTE DOCUMENTO POSSUI FRENTE E VERSO COLORIDOS, BORDAS CONSTITUIDAS POR MICROLETRAS E SELO DE FISCALIZAÇÃO DO TRIBUNAL DE JUSTIÇA DO ESTADO DO AMAZONAS. ESTE AVISO ESTÁ IMPRESSO SOBRE TARJA DE SEGURANÇA COR LARANJA E NÃO PODE APRESENTAR VARIACIONES.





ESTADO DO AMAZONAS - MANAUS

2º OFÍCIO DO REGISTRO DE IMÓVEIS E PROTESTO DE LETRAS
RUA 24 DE MAIO, 191 - ALTOS - CEP 69010-080
FONE: (0XX92) 3622-9210 / 3233-0553 - FAX: (0XX92) 3232-8275
CNPJ: 04.479.788/0001-11
protesto2.manauas@yahoo.com.br / segundooficiori@hotmail.com

Handwritten signature/initials.

CERTIDÃO

David Gomes David, Tabelião em pleno exercício do cargo, CERTIFICA, em virtude das atribuições que lhe são conferidas por Lei, e a requerimento de parte interessada, que revendo os competentes livros de Protesto de Letras, do Tabelionato a seu cargo, no período anterior a 28/08/2013, deles verificou, a pedido de:

JOSE*APARECIDO*DOS*SANTOS*****
CPF*00602938880*****

NÃO CONSTAR PROTESTO

EM NOME DE:

JOSE*APARECIDO*DOS*SANTOS*****
KPTF BQBSFDJEP EPT TBOUPT
LQUG CRCTGEKFQ FQU UCPVQU 80
CPF*00602938880*****

Decorative border of asterisks forming a rectangular frame.

Pesquisado por JORGE MACIEL

O referido é verdade e dou fé. Eu, [Signature], Tabelião que fiz redigir, subscrevo e assino.

EMOLUMENTOS: *****30,50
FUNETJ: *****3,05
FUNDPAM: *****1,53
FUNDPGE: *****0,92
ISSQN: 1,53
TOTAL PAGO : *****37,53

Manaus, 29 de agosto de 2013

[Signature]
CINTIA MARIA DE OLIVEIRA SALES
ESCREVENTE AUTORIZADA

SEGUNDO OFÍCIO DE PROTESTO DE LETRAS
Manaus - AM
DAVID GOMES DAVID
SELO ELETRÔNICO DE FISCALIZAÇÃO DO
TRIBUNAL DE JUSTIÇA DO ESTADO DO AMAZONAS
AR742917-01
CERTIDÃO DE PROTESTO DE LETRAS
Protocolo:
Tipo certidão: Certidão de Protesto
Valor certidão: R\$ 37,53 Valor Emolumentos: R\$ 30,50
Data/Hora da utilização: 29/08/2013 14:17:01
Emitido por: CINTIA
FUNETJ: R\$ 3,0 FUNDPAM: R\$ 1,5 FUNDPGE: 0,92
5AA0-E7C9-5661-D17D
Valide o selo em: www.seloam.com.br

CA SERVENTIA SOMENTE SE RESPONSABILIZA PELA AUTENTICIDADE DESTE DOCUMENTO SE APRESENTADO NO ORIGINAL SEM EMENDAS OU RASURAS ESTE DOCUMENTO POSSUI FRENTE E VERSO COLORIDOS BORDAS CONSTITUIDAS POR MICROLETRAS E ESTAMPA HOLOGRAFICA IMPRESSA NO CANTO SUPERIOR DIREITO ESTE AVISO ESTA IMPRESSO SOBRE TARJA DE SEGURANCA NA COR LARANJA QUE NAO PODE APRESENTAR VARIACOES



MANAUS - AMAZONAS

Rua Joaquim Sarmento, 418 - Centro - Cep 69010-020
Fone: (0xx92) 3633-3536 - Fax: (0xx92) 3633-3010
oficio1.protesto@yahoo.com.br
José Carlos de Oliveira - Titular

Pls. 09

CERTIDÃO

José Carlos de Oliveira, Tabelião em pleno exercício do cargo, CERTIFICA, em virtude das atribuições que lhe são conferidas por Lei, e a requerimento de parte interessada, que revendo os competentes livros de Protesto de Letras, do Tabelionato a seu cargo, no período anterior a 28/08/2013, deles verificou, a pedido de:

JOSE*APARECIDO*DOS*SANTOS*****
CPF*00602938880*****

NÃO CONSTAR PROTESTO

EM NOME DE:

JOSE*APARECIDO*DOS*SANTOS*****
KPTF BQBSFDJEP EPT TBOUPT
LQUG CRCTGEKFQ FQU UCPVQU 80
CPF*00602938880*****

* * * * *
* * * * *
* * * * *
* * * * *

Pesquisado por ELAINE CRISTINA
O referido é verdade e dou fé. Eu, Josilene, Tabelião que fiz redigir, subscrevo e assino.

Manaus, 29 de agosto de 2013

EMOLUMENTOS: *****30,50
FUNETJ: *****3,05
FUNDPAM: *****1,53
FUNDPGE: *****0,92
ISSQN: 1,53
TOTAL PAGO: *****37,53

Josilene Costa da Silva
ROZILENE COSTA DA SILVA
ESCREVENTE AUTORIZADA

PRIMEIRO OFÍCIO PROTESTO DE LETRAS MANAUS
Manaus - AM
JOSE CARLOS DE OLIVEIRA
SELO ELETRÔNICO DE FISCALIZAÇÃO DO
TRIBUNAL DE JUSTIÇA DO ESTADO DO AMAZONAS
AR952533-74
CERTIDÃO
Protocolo
Data/Hora da utilização: 29/08/2013 13 33:53
Emitido por: ELAINE CRISTINA
FUNETJ R\$ 3,0FUNDPAM R\$ 1,5FUNDPGE 0,92
81FF-25B7-C510-35C0
Valide o selo em www.seloam.com.br

A SERVENTIA SOMENTE SE RESPONSABILIZA PELA VALIDADE DA PRESENTE CERTIDÃO SE APRESENTADA NO ORIGINAL, SELADA, SEM RASURAS E COM SEU SINETE.

1900





5º OFICIO DE PROTESTO DE LETRAS DA COMARCA DA CAPITAL

CNPJ: 07.548.273/0001-14

Rua Joaquim Sarmento, nº 345 - Centro - CEP 69010-020

Fones: (92) 3622-7752 / 3622-0532 / 3635-3252 - Fax: (92) 3232-0029

E-mail: oficio5.manaus@yahoo.com.br

MANAUS - AMAZONAS

Handwritten signature or initials.

CERTIDÃO

Francisco dos Anjos da Costa, Tabelião em pleno exercício do cargo, CERTIFICA, em virtude

das atribuições que lhe são conferidas por Lei, e a requerimento de parte interessada, que revendo os competentes livros de Protesto de Letras, do Tabelionato a seu cargo, no período anterior a 28/08/2013, deles verificou, a pedido de:

JOSE*APARECIDO*DOS*SANTOS*****
CPF*00602938880*****

NÃO CONSTAR PROTESTO

EM NOME DE:

JOSE*APARECIDO*DOS*SANTOS*****

KPTF BQBSFDJEP EPT TBOUPT

LQUG CRCTGEKFQ FQU UCPVQU 80

CPF*00602938880*****

Grid of asterisks for stamp alignment.

Pesquisado por
O referido é verdade e dou fé. Eu, [Signature], Tabelião que fiz redigir, subscrevo e assino.

Manaus, 29 de agosto de 2013

[Signature]
FRANCISCO DOS ANJOS DA COSTA
Tabelião de Protesto

EMOLUMENTOS: *****30,50
FUNETJ: *****3,05
FUNDPAM: *****1,53
FUNDPGE: *****0,92
ISSQN: 1,53
TOTAL PAGO: *****37,53

5º OFICIO DE PROTESTO DE LETRAS
Manaus - AM
FRANCISCO DOS ANJOS DA COSTA
SELO ELETRÔNICO DE FISCALIZAÇÃO DO
TRIBUNAL DE JUSTIÇA DO ESTADO DO AMAZONAS
AR896775-00
CERTIDÃO
Protocolo:
Data/Hora da utilização: 29/08/2013 13:59:24
Emitido por: BETO
FUNETJ: R\$ 3,05 FUNDPAM: R\$ 1,53 FUNDPGE: 0,92
8E60-3437-8930-C0E2
Valide o selo em: www.seloam.com.br

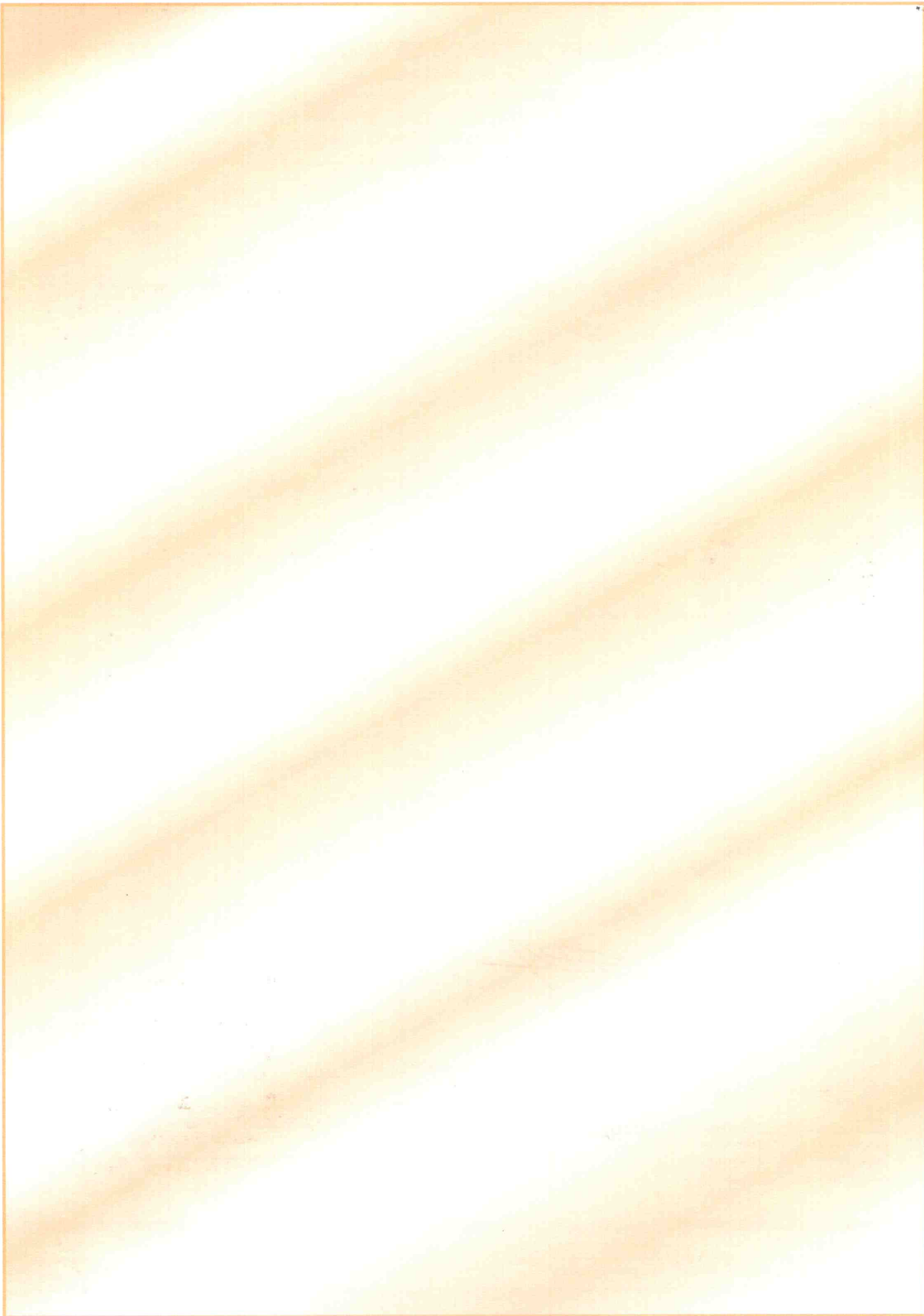



Rua Joaquim Sarmento 418, 2º andar, sala 205 - Centro
CEP: 69010-020 / Manaus - Amazonas
Fone: (92) 3234-7594 - Fax: (92) 3233-0795
Tabelião: Cloves Barbosa de Siqueira

CERTIDÃO

Cloves Barbosa de Siqueira, Tabelião em pleno exercício do cargo, CERTIFICA, em virtude das atribuições que lhe são conferidas por Lei, e a requerimento de parte interessada, que revendo os competentes livros de Protesto de Letras, do Tabelionato a seu cargo, no período anterior a 28/08/2013, deles verificou, a pedido de:

JOSE*APARECIDO*DOS*SANTOS*****
CPF*00602938880*****

NÃO CONSTAR PROTESTO

EM NOME DE:

JOSE*APARECIDO*DOS*SANTOS*****
KPTF BQBSFDJEP EPT TBOUPT
LQUG CRCTGEKFQ FQU UCPVQU 80
CPF*00602938880*****

* * * * *
* * * * *
* * * * *
* * * * *

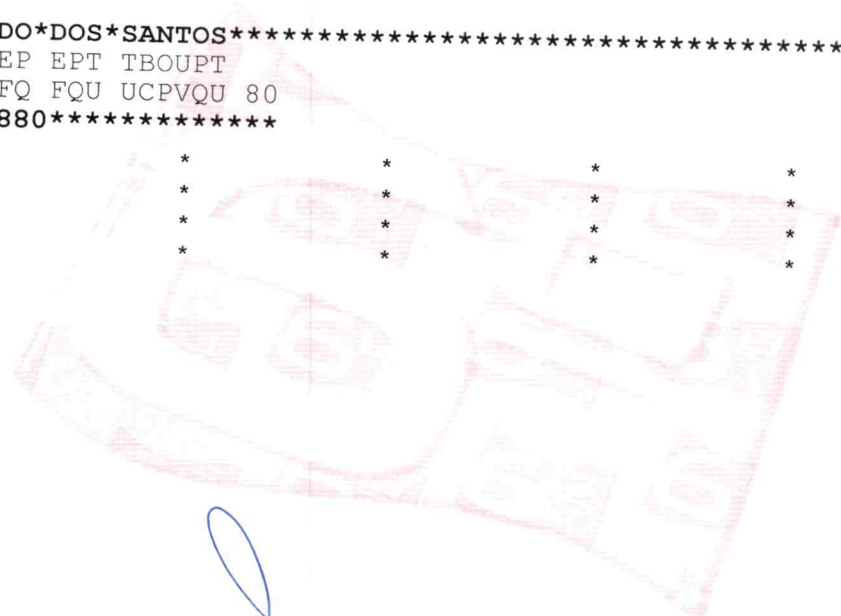

Pesquisado por MIQUEIAS DE OLIVEIRA ALEXANDRE
O referido é verdade e dou fé. Eu, _____, Tabelião que fiz redigir, subscrevo e assino.

6º OFÍCIO DE PROTESTO DE LETRAS - AM
Paulo Roberto
Escrivente Autorizado
(92) 3234-7594 6º Ofício

Manaus, 29 de agosto de 2013

PAULO ROBERTO REBELO SOUZA

EMOLUMENTOS: *****30,50
FUNETJ: *****3,05
FUNDPAM: *****1,53
FUNDPGE: *****0,92
ISSQN: *****1,53
TOTAL PAGO: *****37,53

6º OFÍCIO DE PROTESTO
Manaus - AM
CLOVES BARBOSA DE SIQUEIRA
SELO ELETRÔNICO DE FISCALIZAÇÃO DO
TRIBUNAL DE JUSTIÇA DO ESTADO DO AMAZONAS
AR365822-09
CERTIDÃO DE PROTESTO DE LETRAS
Protocolo:
Tipo certidão: Certidão de Protesto
Valor certidão: R\$ 37,53 Valor Emolumentos: R\$ 30,50
Data/Hora da utilização: 29/08/2013 14:02:06
Emitido por: PAULO
FUNETJ: R\$ 3,05 FUNDPAM: R\$ 1,53 FUNDPGE: 0,92
C40B-701B-2A82-9332
Valida o selo em: www.seloam.com.br

A SERVENTIA SOMENTE SE RESPONSABILIZA PELA AUTENTICIDADE DESTES DOCUMENTOS SE APRESENTADO NO ORIGINAL SEM EMENDAS OU RASURAS. ESTE DOCUMENTO POSSUI FRENTE E VERSO COLORIDOS E DEVE ROSSUIR O SELO DE FISCALIZAÇÃO DO TRIBUNAL DE JUSTIÇA. ESTE AVISO ESTÁ IMPRESSO SOBRE TARGA DE SEGURANÇA NA COR LARANJA QUE NÃO PODE APRESENTAR VARIAÇÕES.

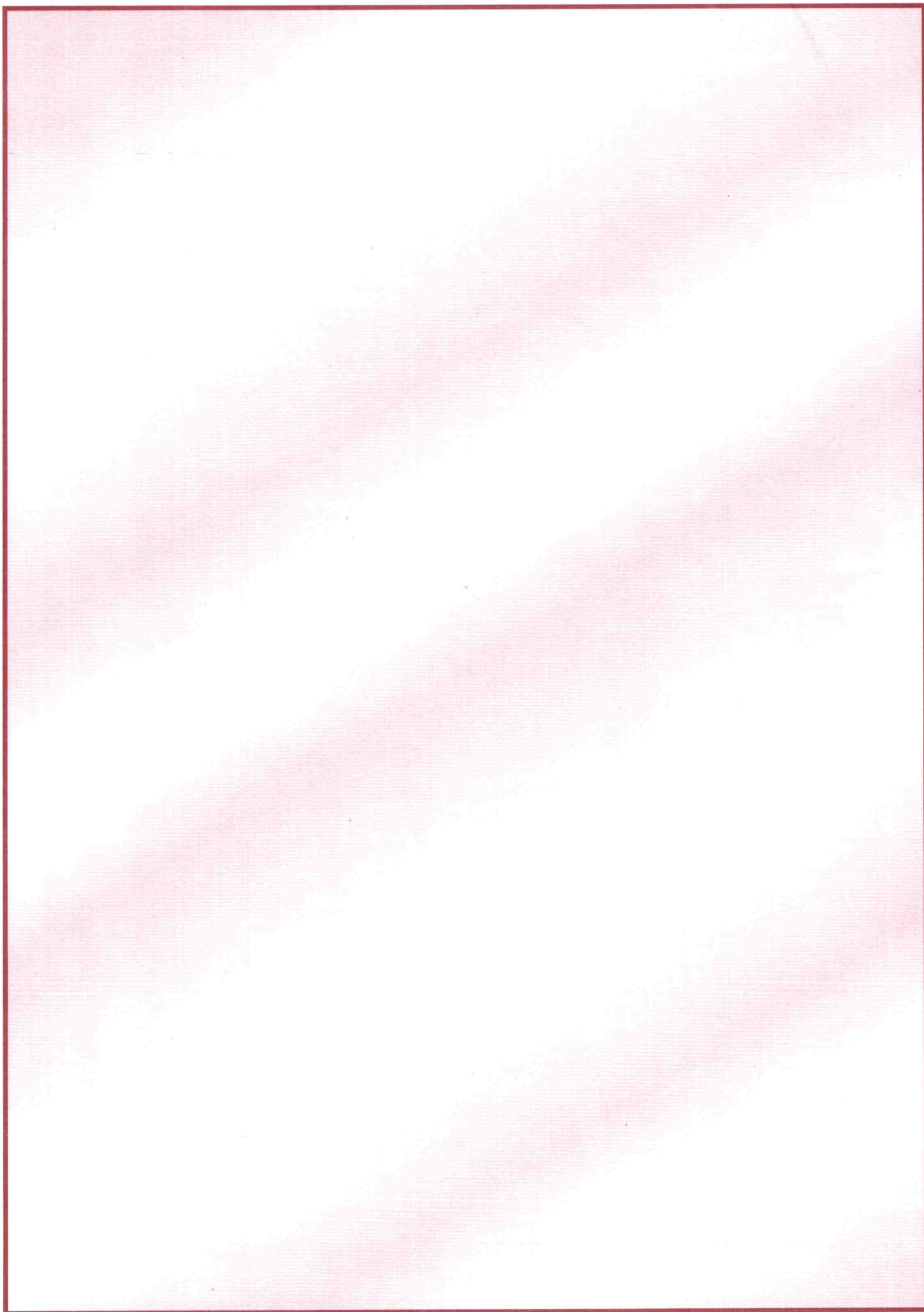



PODER JUDICIÁRIO
TRIBUNAL DE JUSTIÇA DO ESTADO DO AMAZONAS
Comarca de Manaus

Fls. 12

CERTIDÃO DE DISTRIBUIÇÃO
CÍVEL (EXCETO PROCESSOS DE FAMÍLIA)

CERTIDÃO Nº: 002183291

FOLHA: 1/1

A autenticidade desta certidão poderá ser confirmada pela internet no site do Tribunal de Justiça.

Pesquisando os registros de distribuição de feitos na Comarca de Manaus, no sistema informatizado do Tribunal de Justiça do Estado do Amazonas, no período de 20 anos anteriores a data de 29/08/2013, Certifico NADA CONSTAR em nome de:

JOSE APARECIDO DOS SANTOS, vinculado ao RG: 106780530, CPF: 006.029.388-80. *

Certidão expedida gratuitamente pela internet, com validade de 30 dias.

Manaus, sexta-feira, 30 de agosto de 2013.

PEDIDO Nº: **002183291**



PODER JUDICIÁRIO
TRIBUNAL DE JUSTIÇA DO ESTADO DO AMAZONAS
Comarca de Manaus

13

CERTIDÃO DE DISTRIBUIÇÃO
CRIMINAL

CERTIDÃO Nº: 002183362

FOLHA: 1/1

A autenticidade desta certidão poderá ser confirmada pela internet no site do Tribunal de Justiça.

Pesquisando os registros de distribuição de feitos na Comarca de Manaus, no sistema informatizado do Tribunal de Justiça do Estado do Amazonas anteriores a data de 29/08/2013, Certifico NADA CONSTAR em nome de:

JOSE APARECIDO DOS SANTOS, vinculado ao RG: 106780530, CPF: 006.029.388-80. *

Certidão expedida gratuitamente pela internet, com validade de 30 dias.

Manaus, sexta-feira, 30 de agosto de 2013.

PEDIDO Nº: 002183362



PODER JUDICIÁRIO
Tribunal Regional Federal da 1ª Região
Seção Judiciária do Estado do Amazonas

Certidão de Distribuição
Ações e Execuções Cíveis, Criminais e JEF

Nº 137986

CERTIFICO, revendo os registros de distribuição de 25 de abril de 1.967 até a presente data, **que contra:**

JOSE APARECIDO DOS SANTOS, ou vinculado ao **CPF: 006.029.388-80**,

NADA CONSTA na Justiça Federal de 1ª Instância, Seção Judiciária do Estado do Amazonas.

Observações:

- a) Certidão expedida gratuitamente, através da **Internet**;
- b) a informação do nº do CPF acima é de responsabilidade do solicitante da Certidão, devendo a titularidade ser conferida pelo interessado e destinatário;
- c) a autenticidade desta certidão poderá ser confirmada na página da Seção Judiciária do Estado do Amazonas (**www.jfam.jus.br**), pelo prazo de até 3(três) meses após a sua expedição;
- d) válida por 30 (trinta) dias;
- e) esta Certidão tem a mesma validade da emitida diretamente no balcão da Justiça Federal, ressalvada a obrigatoriedade do destinatário conferir a titularidade do número do CPF informado, bem como confirmar a autenticidade da certidão na página eletrônica da Justiça federal.
- f) A presente Certidão abrange, inclusive, as Subseções Judiciárias da Seção Judiciária do Estado do Amazonas, com banco(s) de dados atualizado(s) em:
Subseção Judiciária de Tabatinga (AM) = Tabatinga/AM;
Subseção Judiciária de Tefé (AM) = Tefé/AM;

Manaus/AM, 14h08, 30/08/2013.

Endereço: Av. André Araújo, 25 - Aleixo, CEP: 69060-000, Manaus - AM.
Fone: (92) 3214-9104. e-Mail: nucju@am.trf1.gov.br



JUCESP - Junta Comercial do Estado de São Paulo

Ministério do Desenvolvimento, Indústria e Comércio Exterior
Secretaria de Comércio e Serviços
Departamento Nacional de Registro do Comércio - DNRC
Secretaria de Desenvolvimento Econômico, Ciência e Tecnologia

15

Requerimento de Empresário

ESCRITÓRIO REGIONAL DE MARÍLIA

NÚMERO DE IDENTIFICAÇÃO DO REGISTRO DE EMPRESA - NIRE DA SEDE 3512814655-8		NIRE DA FILIAL (somente para filial)	
NOME DO EMPRESÁRIO (completo, sem abreviaturas) JOSÉ APARECIDO DOS SANTOS			
NATURAL DE (cidade e sigla do estado) Garça	UF SP	NACIONALIDADE Brasileira	SEXO Masculino
ESTADO CIVIL Divorciado(a)	REGIME DE BENS (se casado)		
FILIAÇÃO (pai) LUIZ JOSÉ DOS SANTOS		(mãe) JOSEFA FERREIRA DOS SANTOS	
NASCIDO EM (data de nascimento) 23/08/1956	IDENTIDADE (número) 10678053	DIGITO 0	DATA DE EXPEDIÇÃO 10/08/2012
ÓRGÃO EMISSOR SSP	UF SP	CPF (número) 006.029.388-80	
EMANCIPADO POR (forma de emancipação - somente no caso de menor)			
DOMICILIADO NA (logradouro - rua, av., etc.) RUA ANTENOR LARA CAMPOS			NÚMERO 386
BAIRRO/DISTRITO CENTRO	CEP 17400-000	CÓDIGO DO MUNICÍPIO 5051	
COMPLEMENTO APTO 09			
MUNICÍPIO) Garça	UF) SP	País) Brasil	
declara, sob as penas da lei, não estar impedido de exercer atividade empresária, que não possui outro registro de empresário e requer à Junta Comercial do Estado de São Paulo sua inscrição.			
ATO(S) Alteração de Nome Empresarial; Alteração do Código de Atividade Econômica/ Objeto Social;			
NOME EMPRESARIAL J A DOS SANTOS POLPAS - EPP			
LOGRADOURO (rua, av., etc.) ROD COMANDANTE JOÃO RIBEIRO DE BARROS			NÚMERO SN
BAIRRO/DISTRITO DISTRITO INDUSTRIAL	CEP 17400-000	CÓDIGO DO MUNICÍPIO 5051	
COMPLEMENTO KM 420 + 500M			
MUNICÍPIO Garça	UF SP	País Brasil	CORREIO ELETRÔNICO (e-mail)
VALOR DO CAPITAL (R\$)	VALOR DO CAPITAL (por extenso)		
CÓDIGO DE ATIVIDADE Atividade Principal 1031700 Atividade(s) Secundária(s) 4930202 4930204 4637199	DESCRIÇÃO DO OBJETO FABRICACAO E COMERCIO ATACADISTA DE CONSERVAS DE FRUTAS, E PRESTACAO DE SERVICOS DE TRANSPORTE DE CARGAS E MUDANCAS, INTERMUNICIPAL E INTERESTADUAL.		
DATA DE INÍCIO DAS ATIVIDADES	NÚMERO DE INSCRIÇÃO NO CNPJ 16.794.514/0001-04	TRANSFERÊNCIA DE SEDE OU FILIAL DE OUTRA UF	UF SP
ASSINATURA DA FIRMA PELO EMPRESÁRIO (ou pelo representante/assistente/gerente/procurador) J A DOS SANTOS POLPAS - EPP		DEPENDÊNCIA DE AUTORIZAÇÃO GOVERNAMENTAL Permanece Inalterado	
DATA DE ASSINATURA 27/08/2013	ASSINATURA DO EMPRESÁRIO (ou pelo representante/procurador) JOSÉ APARECIDO DOS SANTOS (Empresário)		

DEFERIDO

SECRETARIA DE DESENVOLVIMENTO ECONÔMICO, CIÊNCIA E TECNOLOGIA
JUNTA COMERCIAL DO ESTADO DE SÃO PAULO

CERTIFICADO DE REGISTRO SOB O NÚMERO **318.146/13-7**

GISELA SIMIEMA GESCHIN
SECRETÁRIA GERAL

CONTROLE INTERNET

012926184-0



Começa nesta sexta-fe

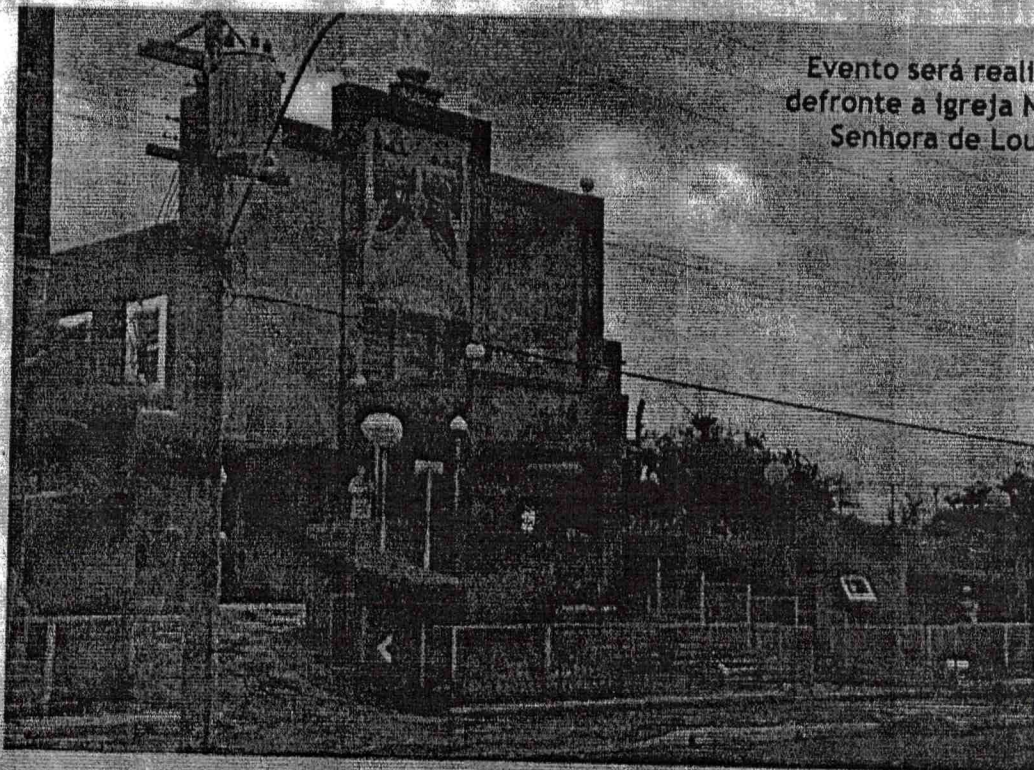

Evento será reali
defronte a Igreja N
Senhora de Lou

Com a promessa de mui- tem início nesta sexta-feira,

J. APARECIDO DOS SANTOS TRANSPORTADORA EPP, torna público que requereu da CETESB a LICENÇA PRÉVIA E DE INSTALAÇÃO, para FABRICAÇÃO DE PREPARAÇÕES PARA CONSERVAÇÃO DE FRUTAS, sito à ROD. COMANDANTE JOÃO RIBEIRO DE BARROS KM 420 + 500 m, S/N, GARÇA.

SERVIÇO AUTÔNOMO DE ÁGUAS E ESGOTOS - SAAE DE GARÇA

EXTRATO DE ADITAMENTO DE CONTRATO:

30/08/2013: 3º Aditamento ao Contrato Adm. 007/2013, firmado com a empresa Furlani Ind. Com. e Serv. Elétricos Ltda EPP, p/ execução da parte elétrica do novo reservatório de 2.400m³, teve sua vigência prorrogada para 02/10/2013.

30/08/2013: 3º Aditamento ao Contrato Adm. 009/2013, firmado com a empresa Masaki Ikeda ME, p/ execução da parte mecânica do novo reservatório de 2.400m³, teve sua vigência prorrogada para 05/10/2013.

02/09/2013: 1º Aditamento ao Contrato Adm. 006/2013, firmado com a empresa Novosis Proc. de Dados Ltda EPP, p/ locação de sistemas integrados de Administração Pública, teve aumento objeto ref. a inclusão dos módulos "Lei de Acesso à Informação e "SIC Serv. de Informação ao Cidadão, pelo valor de R\$ 600,00 mensais.

EXTRATO DE CONTRATOS:

CONTRATO ADM. N° 020/2013

Contratada:	RADIO FM 102 LTDA EPP
Objeto:	Serviços de radiodifusão para veiculação de campanha destinada ao combate ao desperdício de água em decorrência do longo período de estiagem e baixo nível de reservação de água.
Valor:	R\$ 660,00
Vigência:	30 dias
Modalidade:	Dispensa de Licitação conforme Artigo 24 inciso II da Lei 8.666/93
Data Assinat.:	02/09/2013

tornou tradição em G... após o respectivo feriad... balhado, além de pagar... de vale transporte.

Fica proibido o tral... de menores e gestant... feriado, exceto se os pró... manifestarem por es... no sentido contrário... disso, fica assegurado... gamento de indenizaç... título de alimentação... natureza salarial.

Para microempres

CÂMARA M

EDIT

Saibam todos que for de 13h00, no reinto da Câmara Munic para discussão do PL n.º 026/2013, - PPP para os exercícios 2014 a 2015, em conformidade com o art. 1º, inc. I, da LC 101/2000.

Ana M
Pr

CÂMARA M

EDIT

Comprovante de Inscrição e de Situação Cadastral

Contribuinte,

Confira os dados de Identificação da Pessoa Jurídica e, se houver qualquer divergência, providencie junto à RFB a sua atualização cadastral.

		REPÚBLICA FEDERATIVA DO BRASIL	
CADASTRO NACIONAL DA PESSOA JURÍDICA			
NÚMERO DE INSCRIÇÃO 16.794.514/0001-04 MATRIZ	COMPROVANTE DE INSCRIÇÃO E DE SITUAÇÃO CADASTRAL		DATA DE ABERTURA 15/08/2012
NOME EMPRESARIAL J A DOS SANTOS POLPAS - EPP			
TÍTULO DO ESTABELECIMENTO (NOME DE FANTASIA) *****			
CÓDIGO E DESCRIÇÃO DA ATIVIDADE ECONÔMICA PRINCIPAL 10.31-7-00 - Fabricação de conservas de frutas			
CÓDIGO E DESCRIÇÃO DAS ATIVIDADES ECONÔMICAS SECUNDÁRIAS 46.37-1-99 - Comércio atacadista especializado em outros produtos alimentícios não especificados anteriormente 49.30-2-02 - Transporte rodoviário de carga, exceto produtos perigosos e mudanças, intermunicipal, interestadual e internacional 49.30-2-04 - Transporte rodoviário de mudanças			
CÓDIGO E DESCRIÇÃO DA NATUREZA JURÍDICA 213-5 - EMPRESARIO (INDIVIDUAL)			
LOGRADOURO ROD COMANDANTE JOAO RIBEIRO DE BARROS	NÚMERO SN	COMPLEMENTO KM 420 + 500M	
CEP 17.400-000	BAIRRO/DISTRITO DISTRITO INDUSTRIAL	MUNICÍPIO GARÇA	UF SP
SITUAÇÃO CADASTRAL ATIVA		DATA DA SITUAÇÃO CADASTRAL 15/08/2012	
MOTIVO DE SITUAÇÃO CADASTRAL			
SITUAÇÃO ESPECIAL *****		DATA DA SITUAÇÃO ESPECIAL *****	

Aprovado pela Instrução Normativa RFB nº 1.183, de 19 de agosto de 2011.

Emitido no dia **09/09/2013** às **15:45:18** (data e hora de Brasília).

Página: 1/1

Voltar



A RFB agradece a sua visita. Para informações sobre política de privacidade e uso, [clique aqui](#).
 Atualize sua página

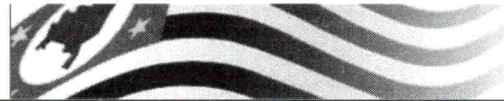

Consulta Cadastral

Cadastro de Contribuintes de ICMS - Cadesp

Início Consultas Atos de Ofício Configuração Sincronismo Isenções Energia Encerramento

IE: 315.042.045.119 **Situação:** Ativo
CNPJ: 16.794.514/0001-04 **Data da Inscrição no Estado:** 03/09/2012
Nome Empresarial: J A DOS SANTOS POLPAS - EPP **Regime de Apuração:** SN

Empresa - Geral

Nome Empresarial: J A DOS SANTOS POLPAS - EPP
Natureza Jurídica: Empresário (Individual)
Data início da Atividade: 03/09/2012
CNPJ da Matriz: 16.794.514/0001-04

Porte: Empresa de Pequeno Porte
Capital Social: R\$ 400.000,00
Regime de Apuração: SIMPLES NACIONAL **Data início do regime:** 03/09/2012

Regime Especial de IE Única: Não **Regime Especial de IE Única por Município:** Não

Participantes

CPF/CNPJ	Nome	Qualificação	Participação no Cap. Social	Data de Entrada
006.029.388-80	JOSE APARECIDO DOS SANTOS	Empresário	0,00 %	03/09/2012

Endereço do Participante

Logradouro: RUA ANTENOR LARA CAMPOS
Nº: 386 **Complemento:** APT 09
CEP: 17.400-000 **Bairro:** CENTRO
Município: GARÇA **UF:** SP

Contato do Participante

Telefone: (14)9658-9933 **Fax:**
e-mail:

Estabelecimento - Geral

Nome Fantasia:
CNPJ: 16.794.514/0001-04 **Data da Inscrição no Estado:** 03/09/2012
IE: 315.042.045.119 **Data Início da IE:** 02/08/2013
NIRE: 35.1.2814655-8

Situação Cadastral: Ativo **Data Início da Situação:** 03/09/2012
Ocorrência Fiscal: Ativa

Tipo de Unidade: Unidade produtiva **Formas de Atuação:** Estabelecimento Fixo

Tributário

Substituto Tributário: Não **Desde:** 03/09/2012
CPR: 1200 **Data Início da CPR:** 27/08/2013
CPR-ST:

CNAE Principal: 10.31-7/00 - Fabricação de conservas de frutas **Data Início do CNAE Prin.:** 27/08/2013
CNAE Secundários: 46.37-1/99 - Comércio atacadista especializado em outros produtos alimentícios não especificados anteriormente **Data Início do CNAE Sec.:** 27/08/2013
49.30-2/02 - Transporte rodoviário de carga, exceto produtos perigosos e mudanças, intermunicipal, interestadual e internacional **Data Início do CNAE Sec.:** 27/08/2013
49.30-2/04 - Transporte rodoviário de mudanças **Data Início do CNAE Sec.:** 03/09/2012

DRT: DRT-11 - MARÍLIA **Posto Fiscal:** PF-10 - MARÍLIA

Contabilista	
<p>CRC: 1SP157821/O-0</p> <p>Nome: LUIZ DONIZETE GALVAO</p> <p>Data Início do Contabilista no Estabelecimento: 03/09/2012</p> <p>Situação Cadastral: ATIVO</p>	<p>CPF/CNPJ: 015.190.478-27</p>
Endereço e Contato Preferenciais do Contabilista	
<p>Tipo: Comercial</p> <p>Logradouro: RUA PADRE PAULO DE TOLEDO LEITE</p> <p>Nº: 127</p> <p>CEP: 17.400-000</p> <p>Município: GARCA</p> <p>Telefone: (14)3471-0723</p> <p>e-mail:</p>	
<p>Complemento:</p> <p>Bairro: CENTRO</p> <p>UF: SP</p> <p>Fax:</p>	
Endereço e Contato Não-Preferenciais do Contabilista	
<p>Tipo: Residencial</p> <p>Logradouro: RUA ANTENOR LARA CAMPOS</p> <p>Nº: 99</p> <p>CEP: 17.400-000</p> <p>Município: GARCA</p> <p>Telefone: (14)3406-3920</p> <p>e-mail:</p>	
<p>Complemento:</p> <p>Bairro: GUANABARA</p> <p>UF: SP</p> <p>Fax:</p>	
Endereço do Estabelecimento	
<p>Logradouro: RODOVIA COMANDANTE JOAO RIBEIRO DE BARROS</p> <p>Nº: SN</p> <p>CEP: 17.400-000</p> <p>Município: GARCA</p> <p>Referência: PROXIMO A AABB</p> <p>Data de Início do Endereço: 29/07/2013</p>	
<p>Complemento: KM 420 + 500M</p> <p>Bairro: DISTRITO INDUSTRIAL</p> <p>UF: SP</p>	
Contato do Estabelecimento	
<p>Telefone 1: (14)3471-0723</p> <p>Fax:</p>	
<p>Telefone 2:</p> <p>e-mail: efg@fiscogarca.com.br</p>	
Endereço de Correspondência	
<p>Logradouro: RODOVIA COMANDANTE JOAO RIBEIRO DE BARROS</p> <p>Nº: SN</p> <p>CEP: 17.400-000</p> <p>Município: GARCA</p> <p>Referência: PROXIMO A AABB</p>	
<p>Complemento: KM 420 + 500M</p> <p>Bairro: DISTRITO INDUSTRIAL</p> <p>UF: SP</p>	
CETESB	
<p>Nº do Protocolo CETESB: 11009731</p> <p>Nº da Licença CETESB:</p>	
<p>Data do Protocolo: 27/08/2013</p> <p>Data da Licença:</p>	

Versão: 1.68.1

Secretaria da Fazenda do Estado de São Paulo



Topo da Estrutura... | Nova Pesquisa...

CNAE 2.1 - Subclasses

Próxima Página...

Pesquisa por:

10.31-7-00

Registros Encontrados

48

Código	Descrição CNAE
1031-7/00	AMÊNDOAS DE FRUTOS; PRODUÇÃO DE
1031-7/00	AMENDOIM DESCASCADO; FABRICAÇÃO DE
1031-7/00	AMENDOIM E CASTANHA DE CAJU TORRADOS E SALGADOS; PRODUÇÃO DE
1031-7/00	CASCAS DE CÍTRICOS; OBTENÇÃO DE
1031-7/00	CASTANHA-DE-CAJU; BENEFICIAMENTO DE
1031-7/00	CASTANHA-DO-PARÁ; BENEFICIAMENTO DE
1031-7/00	COCADA; FABRICAÇÃO DE
1031-7/00	COCO RALADO (FARINHA DE COCO); FABRICAÇÃO DE
1031-7/00	COMPOTAS DE FRUTAS (INCLUSIVE CONSERVAS); PRODUÇÃO DE
1031-7/00	CONCENTRADO DE TOMATE: EXTRATO DE TOMATE (MASSA); PRODUÇÃO DE
1031-7/00	CONCENTRADO DE TOMATE: PURÊS DE TOMATE (POLPA PRONTA PARA CONSUMO); PRODUÇÃO DE
1031-7/00	DOCE DE ABACAXI; PRODUÇÃO DE
1031-7/00	DOCE DE AMEIXA; PRODUÇÃO DE
1031-7/00	DOCE DE AMENDOIM; FABRICAÇÃO DE
1031-7/00	DOCE DE BANANA EM PASTA; FABRICAÇÃO DE
1031-7/00	DOCE DE COCO; FABRICAÇÃO DE
1031-7/00	DOCE DE FIGO; PRODUÇÃO DE
1031-7/00	DOCE DE FRUTAS EM CALDA; PRODUÇÃO DE
1031-7/00	DOCE DE FRUTAS; PRODUÇÃO DE
1031-7/00	DOCE DE GOIABA EM PASTA; FABRICAÇÃO DE
1031-7/00	DOCE DE MARMELO; PRODUÇÃO DE
1031-7/00	DOCES DE CAJU EM CALDA; PRODUÇÃO DE
1031-7/00	DOCES DE PÊSSEGO EM CALDA; PRODUÇÃO DE
1031-7/00	DOCES EM MASSA OU PASTA DE FRUTAS DIVERSAS; FABRICAÇÃO DE
1031-7/00	FARINHA DE COCO; FABRICAÇÃO DE

1/2

Espelho do Cadastro - Mobiliário

Pls. 20

Cadastro.....: 1904313-0 J A DOS SANTOS POLPAS - EPP

001 - Autonomo.....: N Não
 002 - Data Abertura Matriz:
 003 - Estabelecimento.....: J A DOS SANTOS POLPAS - EPP
 004 - Código do CGC/CPF...: 16.794.514/0001-04
 005 - Data da Abertura....: 02/08/2013
 006 - Data de Encerramento:
 007 - Nr. Inscr. Estadual.: 315042045119
 008 - Código de Isenção....: 0 Normal
 009 - Micro Empresa.....: 1
 010 - Ender. na internet...:
 011 - Distrito.....: SD
 012 - Cód. Logradouro.....: 0
 013 - Nr. Imóvel Estabel...: ROD COMANDANTE JOAO RIBEIRO DE BARROS KM 420 + 500
 014 - Código do Bairro.....: 6 DISTRITO INDUSTRIAL
 015 - Endereço Corresp....: ROD COMANDANTE JOAO RIBEIRO DE BARROS
 016 - Nro do imóvel Corres: 0
 017 - Complemento Corresp.: KM 420 + 500M
 018 - Bairro Corresp.....: DISTRITO INDUSTRIAL
 019 - Código do CEP.....: 17400000
 020 - Cidade.....: GARÇA
 021 - Sigla UF.....: SP São Paulo
 022 - Tipo de Atividade....: 2 Industria
 023 - Código da Atividade..: 1601
 024 - Nome Atividade.....: IND POLPAS DE FRUTAS E TRANPOR
 025 - É ISSQN ?.....: S Sim
 026 - Tipo de ISS.....: V Variável
 027 - Valor do ISS.....: 3,00
 028 - Possui Taxa Licença.: S Sim
 029 - Area Utilizada.....: 5000,00
 030 - Taxa Localização....: 5000,00
 031 - Taxa de Publicidade..: 0,00
 032 - Código Publicidade..: 0 Não Cadastrado
 033 - Código Extra.....: 0
 034 - Cód. Func. 1.....: 1 IND. ATÉ 10 EMPREG.
 035 - Cód. Func. 2.....: 0 NÃO COBRA
 036 - Código Alvará.....: 1 Atividade Comercial
 037 - Lançamento de ISS...: 0
 038 - Lançamento Pol.....: 0
 039 - Hor. Dias Uteis 1...:
 040 - Hor. Dias Uteis 2...:
 041 - Hor. Feriados 1.....:
 042 - Hor. Feriados 2.....:
 043 - Valor ISS Estimado..: 0,00
 044 - Tipo.....: 2 Não Autonomo
 045 - Nome de Fantasia....:
 046 - Qtde Profissionais..: 1
 047 - Tem Ocupação Solo?..: 0 Não
 048 - Área Ocupação Solo..: 0,00
 049 - N° Execução Fiscal...:
 050 - N° Certidões Div.Ati:
 051 - Cartório.....: 0 Não Possui
 052 - Certidões DA...:
 053 - Tem AVCB?.....: 0 Não
 054 - Data Transferência...:
 055 - Validade do AVCB....: 09/03/2014
 056 - CETESB.....:
 057 - Licença da CETESB n°:
 058 - Vigilância Sanitária:
 059 - Licença da Saúde n°:
 060 - Capital.....: 400000,00
 061 - Data Processo.....: 10/09/2013
 062 - Processo Número....: 4689
 073 - Taxa Publicidade 2...: 0,00
 074 - Código Publicidade 2: 0 Não Cadastrado
 075 - Telefone de Contato...:
 076 - Cód.Contribuinte....: 16794514000104 J A DOS SANTOS POLPAS - EPP
 077 - Sócio (1).....: JOSE APARECIDO DOS SANTOS
 078 - Endereço Sócio (1)...: R ANTENOR LARA CAMPOS, 386 APTO 09
 079 - Capital - Sócio (1)..: 400000,00
 080 - CPF Sócio (1).....: 00602938880
 081 - Sócio (2).....:
 082 - Endereço Sócio (2)...:
 083 - Capital - Sócio (2)..: 0,00
 084 - CPF Sócio (2).....:
 085 - Sócio (3).....:
 086 - Endereço Sócio (3)...:
 087 - Capital - Sócio (3)..: 0,00
 088 - CPF Sócio (3).....:
 089 - RG Sócio (1).....: 10678053-0
 090 - RG Sócio (2).....:
 091 - RG Sócio (3).....:
 092 - EscritaFiscal Rua/Av: R PADRE P T LEITE, 127
 093 - Escritório Contab...: FISCONTABIL
 094 - Telefone Escr.Contab: 34710723
 095 - Vistoria Fiscal.....: DESIDERIO J B FRABETTI
 096 - Vistoria procedica...: 13/09/2013
 097 - Hist. Ocorrências...: ABERTURA DA INSCRIÇÃO MUNICIPAL COM ALTERAÇÕES razao social e atividade (VIDE AVERBAÇÃO)
 098 - Repartição.....: ABERTURA DA INSCRIÇÃO MUNICIPAL (EPP) EFETUADA EM 16/09/2013
 099 - Alt. Razão Social...: 06/09/2013
 100 - Alt. Atividade.....: 06/09/2013
 101 - Alt. Endereço.....:
 102 - Alt. Sócios.....:
 103 - Alt. Capital.....:
 104 - Alt. Outros.....:

Espelho do Cadastro - Mobiliário

Ps. 21

105 - N° Declaração PMG...: 649/13
106 - Situação Cadastro...: 1 Ativo
107 - Super Simples.....: 1 Deferido
108 - Utilização Mensal...: 0 Não Informado
109 - MEI - Micro Emp. Ind: 0 Não
110 - Situação Anisita...: 0 Não Informado
111 - Escrituração.....: 1 Sim
112 - Valor Taxa.....: 0,00
113 - Órgão público.....: 0 NÃO
501 - Nr. de Sorteio.....: 0
650 - N° Sorteio 01.....:
651 - N° Sorteio 02.....:
652 - N° Sorteio 03.....:
653 - N° Sorteio 04.....:
654 - N° Sorteio 05.....:
900 - Número do Cadastro..: 1904313-0

AVERBACAO DE CADASTROS

----- IDENTIFICACAO -----

Cadastro - Codigo .: 2 Descricao .: Mobiliario

Numero: 19043130

Nome: J A DOS SANTOS POLPAS - EPP

Rua:

Numero.: 0

Complemento.: ROD COMANDANTE JOAO RIBEIRO DE BARRBairro.: DISTRITO INDUSTRIAL

----- AVERBACAO -----

16/09/2013 -> Abertura da inscricao municipal, conforme o processo no 4689 de 10/09/2013 e a declaracao no 649/2013. Vistoria realizada pelo fiscal Desiderio Joao B. Frabetti, em 13/09/2013. Area utilizada: 5000m². Empregados: 00. Publicidade: 00. OBS.: Predio em construcao.

Junta Comercial (JUCESP) consta a atividade de Fabricacao e comercio atacadista de conservas de frutas e prestacao de servicos de Transporte de cargas, mudancas, intermunicipal e interestadual.

Atividades: CNPJ: CODIGO E DESCRICAO DA ATIVIDADE ECONOMICA PRINCIPAL

10.31-7-00 - Fabricacao de conservas de frutas

CODIGO E DESCRICAO DAS ATIVIDADES ECONOMICAS SECUNDARIAS

46.37-1-99 - Comercio atacadista especializado em outros produtos alimenticios nao especificados anteriormente

49.00-2-02 - Transporte rodoviario de carga, exceto produtos perigosos e mudancas, intermunicipal, interestadual e internacional

49.30-2-04 - Transporte rodoviario de mudancas

OBS.: Consta na Ficha de Abertura a informacao da abertura em 02/08/2013 e alteracoes da razao social e atividade na data de 06/09/2013 (de J APARECIDO DOS SANTOS TRANSPORTADORA EPP para J A DOS SANTOS POLPAS - EPP e atividade de transportadora para a descrita acima).

Optante pelo Simples Nacional desde 15/08/2012

*** Lei Municipal no 3.220/97 (Codigo Tributario Municipal):

Art.o 213 - O contribuinte e obrigado a comunicar a cessacao da atividade, dentro de 15 (quinze) dias, a contar da sua ocorrencia.

Art.o 232 - O contribuinte cuja atividade estiver sujeita a incidencia do Imposto Sobre Servicos de qualquer Natureza, que cometer irregularidades previstas nos incisos deste artigo, fica sujeito a imposicao da multa neles gominadas.

[Home](#)
[Institucional](#)
[Serviços](#)
[Legislação](#)
[Prestando Contas](#)
[Municipios e Parcerias](#)
[Notícias](#)
[Download](#)
[Fale Conosco](#)

	SINTEGRA/ICMS Consulta Pública ao Cadastro ESTADO DE SÃO PAULO
---	---

Cadastro atualizado até: 07/11/2013

IDENTIFICAÇÃO

CNPJ:	16.794.514/0001-04	Inscrição Estadual:	315.042.045.119
Razão Social:	J A DOS SANTOS POLPAS - EPP		

ENDEREÇO

Logradouro:	RODOVIA COMANDANTE JOAO RIBEIRO DE BARROS		
Número:	SN	Complemento:	KM 420 + 500M
Bairro:	DISTRITO INDUSTRIAL		
Município:	GARCA	UF:	SP
CEP:	17400-000		

INFORMAÇÕES COMPLEMENTARES

Atividade Econômica:	Fabricação de conservas de frutas		
Situação Cadastral Vigente:	HABILITADO	Ativo	
Data desta Situação Cadastral:	03/09/2012		
Regime de Apuração:	SIMPLES NACIONAL		
Data de Credenciamento como emissor de NF-e:	10/09/2013		
Indicador de Obrigatoriedade de NF-e:	Obrigatoriedade Total		
Data de Início da Obrigatoriedade de NF-e:	01/04/2010		
Data de Credenciamento como emissor de CT-e:	05/11/2012		
Modal Rodoviário:	Obrigado a partir de 01/12/2013		

Data da Consulta: 07/11/2013

Número da Consulta:

Observação: Os dados acima estão baseados em informações fornecidas pelos próprios contribuintes cadastrados. Não valem como certidão de sua efetiva existência de fato e de direito, não são oponíveis à Fazenda e nem excluem a responsabilidade tributária derivada de operações com eles ajustadas.

A consulta pública do Sintegra (www.sintegra.gov.br) informa SOMENTE sobre a situação da Inscrição Estadual do estabelecimento junto às Secretarias de Fazendas Estaduais, que é obrigatória para os contribuintes do ICMS.

A situação cadastral NÃO-HABILITADO no cadastro do Sintegra refere-se à empresa que possuía Inscrição Estadual como contribuinte do ICMS, mas atualmente NÃO está mais apta a realizar operações como contribuinte do ICMS. Porém, caso possua CNPJ Ativo (consulte site da Receita Federal do Brasil www.receita.fazenda.gov.br) poderá ser destinatária de mercadorias, bens e serviços como consumidora final. A Inscrição Estadual NÃO HABILITADA não deve constar em documentos fiscais que acobertem operações com ICMS.

Fale conosco através do endereço <http://www.fazenda.sp.gov.br/email/default2.asp>

[Voltar para seleção de contribuinte](#)

[Acessar cadastro de outro Estado](#)

Secretaria da Fazenda do Estado de São Paulo
Av. Rangel Pestana, 300 - São Paulo - SP - CEP.01017-911 - PABX (11)3243-3400



Prefeitura Municipal de Garça
SEMIC- Secretaria Municipal da Indústria e Comércio
Rua Cel. Joaquim Piza, 192 - Centro - 17400-000 - Garça/SP
e-mail semic@garca.sp.gov.br - Fone: (14) 3471-2000

AR fl. 25

Notificação No. 003/2.014 – Semic

Garça, 26 de fevereiro de 2014

A
J A dos Santos Polpas EPP
Rod. Comte João Ribeiro de Barros s/n, km 420 + 500m
Garça SP
CEP 17400-000

Prezados Senhores

A fim de instruir informações ao Ministério Público do Estado de São Paulo e para complementar a documentação exigida para o recebimento do “Termo de Doação”, fica essa Empresa notificada a apresentar – com urgência – os documentos abaixo, nos termos do §2º, do artigo 4º da Lei Municipal No. 4.811/2.013:

- a) *Comprovação de regularidade fiscal e previdenciária;*
- b) *Planta, memorial descritivo, orçamento, cronograma físico-financeiro das obras a serem edificadas no local;*
- c) *Plano de expansão futura.*

Atenciosamente

Nilson Bastos Bento
Secretário Municipal de Indústria e Comércio
Portaria 25.141/2.013



AVISO DE RECEBIMENTO
AVIS CN07

AR

JG 37104559 5 BR

DATA DE POSTAGEM / DATE DE DÉPÔT

26/02/2014

TENTATIVAS DE ENTREGA / TENTATIVES DE LIVRAISON

/ /	/ /	/ /
:	h	h

UNIDADE DE POSTAGEM / BUREAU DE DÉPÔT

GARÇA

PREENCHER COM LETRA DE FORMA

NOME OU RAZÃO SOCIAL DO REMETENTE / NOM OU RAISON SOCIALE DE L'EXPÉDITEUR

SEC MUN INDUSTRIA E COMERC
R CEL JOAQUIM PIZA Nº 192

ENDEREÇO PARA DEVOLUÇÃO / ADRESSE

A. A. A.

CIDADE / LOCALITE

GARÇA

UF SP BRASIL

1 7 4 0 0 0 0 0

ENDEREÇO PARA DEVOLUÇÃO
RETOUR

PREENCHER COM LETRA DE FORMA

AR

DESTINATÁRIO DO OBJETO / DESTINATAIRE

NOME OU RAZÃO SOCIAL DO DESTINATÁRIO DO OBJETO / NOM OU RAISON SOCIALE DU DESTINATAIRE

J. A. DOS SANTOS POLPAS EPP

ENDEREÇO / ADRESSE

Rod. SANTA JOÃO RIBEIRO DE BARROS S/N Km 400+500m

CEP / CODE POSTAL

12400-000

CIDADE / LOCALITE

GARÇA

UF PAIS / PAYS

SP BRASIL

DECLARAÇÃO DE CONTEÚDO (SUJEITO A VERIFICAÇÃO) / DISCRIMINATION

NATUREZA DO ENVIO / NATURE DE L'ENVOI

PRIORITARIA / PRIORITAIRE

EMS

SEGURADO / VALEUR DÉCLARÉ

ASSINATURA DO RECEBEDOR / SIGNATURE DU RÉCEPTEUR

[Signature]

DATA DE RECEBIMENTO / DATE DE LIVRATION

27/02/2014

CARIMBO DE ENTREGA / UNIDADE DE DESTINO / BUREAU DE DESTINATION

27 FEV 2014

NOME LEGÍVEL DO RECEBEDOR / NOM LISIBLE DU RÉCEPTEUR

BRUNO GALVAO

Nº DOCUMENTO DE IDENTIFICAÇÃO DO RECEBEDOR / ÓRGÃO EXPEDIDOR

3279781

RUBRICA E MAT. DO EMPREGADO / SIGNATURE DE L'AGENT

[Signature]

ENDEREÇO PARA DEVOLUÇÃO NO VERSO / ADRESSE DE RETOUR DANS LE VERSO

fls. 26

Publicação

Comarca de Garça – 25/03/2014 – Página 10

J A DOS SANTOS POLPAS – EPP torna público que recebeu da CETESB a LICENÇA PRÉVIA Nº 11001498, e requereu a LICENÇA DE INSTALAÇÃO, para PRODUÇÃO DE POLPAS DE FRUTAS, sito à ROD. COMANDANTE JOÃO RIBEIRO DE BARROS KM 420 + 500 m, S/N, GARÇA.

**Prefeitura Municipal de Garça**

Departamento de Rendas Municipais CNPJ: 44518371000135

Praça Hilmar Machado de Oliveira, Nº 102 - CENTRO

Ficha de Lançamento Exercício: 2014

Data Emissão: 01/04/2014
 Hora: 16:08:15
 Exercício: 2014
 Usuário: JAIR
 Página(s): 1 de 1

Handwritten signature and number 27

DADOS CADASTRAIS

Cadastro: 0042012800 Inscrição: R16M 7702 Setor: Quadra: Lote:
 Cobrança: 46+47+49-Isen Imp Terr/Tx Período: 9999 Lei: Ateração: 0
 Unid: 1 Seção: Face: 03 - Valor Venal: 371790,29

Proprietário
 J A DOS SANTOS POLPAS - EPP CPF/CNPJ: 16794514000104 RG/Insc Est: 315042045119

Compromissário e/ou Co-responsável
 J A DOS SANTOS POLPAS - EPP CPF/CNPJ: 16794514000104 RG/Insc Est: 315042045119

Endereço do Imóvel
 SP 294, - Bairro: DISTRITO INDUSTRIAL CEP: 17400000

Endereço de Correspondência
 , 00000 - Bairro: 0 CEP: 17400000
 Cidade GARÇA UF: SP

Característica do Terreno

Área do Terreno: 65341,00 Valor Venal Terreno: 371790,29 Profundidade: 0 Testada: 162,95 L.Esquerdo: 0 L.Direito: 0
 Zoneamento: 00004 - 4ª Zona Fração Ideal: 1,00

Característica	Desdobro	Característica	Desdobro
2000 - TAXA DE INCENDIO	0001 - SIM	2,77000	3000 - TAXA DE PAVIMENTAÇÃO
0500 - TOTAL ÁREA RESI+COML	0001 - INFORMADA	0,00000	0001 - SIM
0051 - ÁREA COMERCIAL	0001 - INFORMADA	0,00000	0001 - INFORMADA
0053 - PONTOS COMERCIAL	0001 - TOTAL	2,00000	0001 - TOTAL
0043 - Possui Guias/Sarjeta	0002 - NÃO	0,00000	0002 - NÃO
0038 - Possui Passeio	0002 - NÃO	0,00000	0002 - NÃO
		0,00000	0002 - NÃO

LANÇAMENTOS

Código	Descrição	Valor
11	Imposto Territorial	0,00
110	Taxa Cons. Pavimentação	0,00
121	Tx.Comb.Incen-Lei Nº 4294/08	0,00
Total:		0,00



Poder Judiciário
Tribunal de Justiça do Estado de São Paulo

Certidão de Distribuições Cíveis - Fórum de Garça

Referente ao pedido 00007641 de 14/06/2013

Página 2

De acordo com o item 47.3, do capítulo VII das Normas de Serviço da Corregedoria Geral da Justiça:

- Esta certidão só tem validade no seu original, ressalvado o teor do artigo 32, da Lei nº 8.666/93 (Lei de Licitações), e mediante assinatura digitalizada do responsável pelo expediente do Cartório Distribuidor Cível.

Esta certidão não aponta, ordinariamente, os processos em que a pessoa, cujo nome foi pesquisado, figura como autor(a).

Esta certidão se refere exclusivamente à distribuição promovida no Fórum acima indicado, não compreendendo a de outros Fóruns (sede de Comarca ou Foro Distrital/Regional).

Certifica finalmente que foi recebido no pedido da certidão o valor de R\$17,50. Foi recolhida a diferença de R\$5,00.

Garça, 14 de Junho de 2013.

Luciana

LUCIA REGINA MARIANO
 CHEFE DE SEÇÃO JUDICIÁRIO

LUCIA REGINA MARIANO
 Chefe de Seção Judiciário
 Matrícula TJ 310.675



A autenticidade desta certidão poderá ser confirmada no site (<http://www.tj.sp.gov.br>), informando o Fórum, Tipo= Cível, Pedido= 00007641, Identificação= 56951 e Data= 14/06/2013.

Página 2/2

LUCIA REGINA MARIANO
 Chefe de Seção Judiciária
 Matrícula TJ 310.675

00007641

GUIA DE RECOLHIMENTO
 PODER JUDICIÁRIO - TRIBUNAL DE JUSTIÇA DO ESTADO DE SÃO PAULO
 Fórum de Garça
 - FUNDO ESPECIAL DE DESPESA -

NOME		JOSÉ APARECIDO DOS SANTOS		DESCRÇÃO		Folhas adicionais da Certidão Cível		VALOR TOTAL	
RG / RNE	CNPJ / CPF	NÚMERO DO PEDIDO	DATA DO PEDIDO	VALOR UNITÁRIO	VALOR UNITÁRIO	VALOR UNITÁRIO	VALOR UNITÁRIO	VALOR UNITÁRIO	VALOR TOTAL
10678053-0	006029388-80	00007641	14/06/2013	1	R\$ 5,00	R\$ 5,00	R\$ 5,00	R\$ 5,00	R\$ 5,00
HISTÓRICO		CÓDIGO	NÚMERO DE FOLHAS		VALOR UNITÁRIO		VALOR UNITÁRIO		VALOR TOTAL
DESPESA COMPLEMENTAR		202-0	1		R\$ 5,00		R\$ 5,00		R\$ 5,00

TRIBUNAL DE JUSTIÇA -

BB 660406017062013

5,00R\$18975

2ª VTA - CONTRIBUINTE

LUCIA REGINA MARIANO
 Chefe de Seção Judiciária
 Matrícula TJ 310.675

Carça/SP, 17 de junho de 2013. Eu, _____ (ALEXANDRE ANTONIO LARA SEABRA), Agente Administrativo Judiciário, matrícula 815.061-1, digitei. Eu, _____ (AISAMAQUE DA SILVA VALADARES), Escrivão Diretor, matrícula 314.568-6, conferi, subscrevi e dou fé.

AISAMAQUE DA SILVA VALADARES
ESCRIVÃO(A) DIRETOR(A)
MATR. 314.568-6



GUIA DE RECOLHIMENTO
PODER JUDICIÁRIO - TRIBUNAL DE JUSTIÇA
FUNDO ESPECIAL DE DESPESA - F. E. D. T. J.

Órgão de Receitas arrecadadas pelo Fundo Especial de Despesa



Nome	A000489894		
RG	CPF/CNPJ	Unidade	Código
12384204	01519047827	2. VARS	202-0
Nº do Processo	202-0		
Endereço	Rua...		
CEP	Comarca		
17400-000	Comarca		
Histórico	...		

Descrição	Código	Valor
Aplicação de Edilício Judicial no DUE	510-1	
Impressão de Inquirições Interjurisdicionais	508-3	
Despesas de Expedientes Interjurisdicionais	508-4	
Despesas de Contas de Pessoal Judiciário	507-1	
Despesas e Contas de Pessoal Judiciário	508-5	
Despesas e Contas de Pessoal Judiciário	508-6	
Despesas e Contas de Pessoal Judiciário	508-7	
Despesas e Contas de Pessoal Judiciário	508-8	
Despesas e Contas de Pessoal Judiciário	508-9	
Despesas e Contas de Pessoal Judiciário	509-0	
Despesas e Contas de Pessoal Judiciário	509-1	
Despesas e Contas de Pessoal Judiciário	509-2	
Despesas e Contas de Pessoal Judiciário	509-3	
Despesas e Contas de Pessoal Judiciário	509-4	
Despesas e Contas de Pessoal Judiciário	509-5	
Despesas e Contas de Pessoal Judiciário	509-6	
Despesas e Contas de Pessoal Judiciário	509-7	
Despesas e Contas de Pessoal Judiciário	509-8	
Despesas e Contas de Pessoal Judiciário	509-9	
Total		22.508.183,75

1ª Via - Unidade Geradora do Serviço
 2ª Via - Contribuinte
 3ª Via - Banco
 O Tribunal de Justiça não se responsabiliza pela qualidade da cópia extraída de peça pouco legível.

0.07.815-8 - Abr/2011



PREFEITURA MUNICIPAL DE GARÇA

ESTADO DE SÃO PAULO

SECRETARIA DE PLANEJAMENTO E DESENVOLVIMENTO URBANO

<<< >>>

Rua Cel. Joaquim Piza, 186/192 – Bairro Ferrarópolis – CEP 17.400-000

VISTORIA

Nome da Firma: J.A. Dos Santos Polpas EPP

Endereço: Rodovia Comandante João Ribeiro de Barros KM 420+500m

Atendendo ao solicitado no memorando nº 11571/2020, Conforme vistoria efetuada no dia 22 de agosto de 2020, acompanhado pelo Secretário do Planejamento e Desenvolvimento urbano **Daniel Piola Neto**, Eu **Emilli Cristina Ebihara Pedrolli**, informo que o Gerente do estabelecimento J. A. Dos Santos Polpas - EPP (Estancia amazonas) identificado como Vagner não autorizou adentrar no estabelecimento, portanto não foi possível verificar com precisão todo o questionamento feito no memorando.

Conforme relatório fotográfico em anexo fotografadas pela estrada municipal GAR-161, parte externa da edificação e imagem atualizada do Google Earth. Pude constatar que:

Número de vagas empregos?

No local foi avistado duas pessoas trabalhando, o gerente e um funcionário. Não havia nenhum veículo de funcionário no local e indícios de possuir 50 pessoas trabalhando na empresa.

Construção do prédio de 5.000 m² para o Centro de Distribuição e área administrativa?

Não Possui uma edificação com 5.000 m² no local.

Construção de um galpão de 600 m² para a industrialização de polpas?

De acordo com planilhas cadastrais e relatório fotográfico em anexo, no local possui edificações com total de 1.182,14 m², sendo 1.150,52 conforme projeto e 31,62 m² sem projeto.

Coleta de águas pluviais?

Não Possui.

Construção de poço artesiano e reservatório de água potável?

No local possui poço artesiano e reservatório de água.

ETE – Estação de Tratamento de Esgoto?

Não foi possível identificar.



PREFEITURA MUNICIPAL DE GARÇA

ESTADO DE SÃO PAULO

SECRETARIA DE PLANEJAMENTO E DESENVOLVIMENTO URBANO

<<< >>>

Rua Cel. Joaquim Piza, 186/192 – Bairro Ferrarópolis – CEP 17.400-000

Relatório fotográfico.



Vista Superior Google Earth Pro



Vista Gar-161



Vista Gar-161



Vista Gar-161

Garça, 28 de setembro de 2020.

Emilli Cristina Ebihara Pedrolli

Fiscal

Daniel Piola Neto

Secretário do Planejamento e Desenvolvimento Urbano.



PREFEITURA MUNICIPAL DE GARÇA
EXMO. SR.
JOSÉ ALCIDES FANI
DD. PREFEITO MUNI
GARÇA-SP

PREFEITURA MUNICIPAL DE GARÇA

Protocolo
J A DOS SANTOS POLPAS - EPP
JUNTADA DE PROCESSO

PROTOCOLO GERAL

0000016128 / 2014

003/14

J A dos Santos Polpas EPP

CPF n° _____ RG N° _____ assinado vem
muito respeitosamente requerer a V. Excia. se digne conceder através do
DEPARTAMENTO COMPETENTE o seguinte :

- () Alvará de Construção () Madeira m² () Tijolo m²
- () Alvará de Demolição () Madeira m² () Tijolo m²
- () Alvará de Ampliação () Madeira m² () Tijolo m²
- () Alvará de Reforma () Madeira m² () Tijolo m²
- () Alvará de Numeração de Prédio.
- () Certidão/Confrontação () Remanescente () Desmembrado
- () Certidão de Demolição () Madeira () Fusão
- () Certidão de Existência do Prédio. () Tijolo
- () Certidão do 1º lançamento do Imposto Predial.
- () Certidão do Valor Venal FINALIDADE: _____
- () Croqui sem Desmembramento
- () Fusão
- () Projeto de Edif. Residencial de interesse Social (Unifamiliar)
- () Rebaixamento de Guia _____
- () Levantamento de Guia _____
- () Alinhamento de Via Pública.
- () Certidão Negativa () IMÓVEL () FIRMA - Inscr. _____

() Outros

Finalidade: *Juntada de promissões - 003/14 simrc*

Rua: *Rod. Comandante João Rib. Baum* N.º *Km 420 + 500m*
Bairro: _____ Telefone: _____

Endereço do Requerente:

Rua: _____ N.º _____

Cidade: _____

Bairro: _____ Telefone: () _____

Celular: () _____

Termos em que

P. Deferimento

Garça, 5 de julho de 2.014

Assinatura do Requerente



LICENÇA PRÉVIA

N° 11001498

Versão: 01

Data: 20/02/2014

de Novo Estabelecimento

IDENTIFICAÇÃO DA ENTIDADE

Nome

J A DOS SANTOS POLPAS EPP

Logradouro

ROD COMTE JOÃO RIBEIRO DE BARROS

Cadastro na CETESB
315-458-6

Número

S/N

Complemento

KM 420 + 500M

Bairro

CEP

17400-000

Município

GARÇA

CARACTERÍSTICAS DO PROJETO

Atividade Principal

Descrição

PRODUÇÃO DE POLPA DE FRUTAS.

Bacia Hidrográfica

31 - PEIXE

UGRHI

21 - PEIXE

Corpo Receptor

Classe

Área (metro quadrado)

Terreno

65.341,00

Construída

1.070,00

Atividade ao Ar Livre

Novos Equipamentos

Lavra(ha)

Horário de Funcionamento (h)

Início

07:00

às

Término

18:00

Número de Funcionários

Administração

10

Produção

30

A CETESB-Companhia Ambiental do Estado de São Paulo, no uso das atribuições que lhe foram conferidas pela Lei Estadual nº 118/73, alterada pela Lei 13.542 de 08 de maio de 2009, e demais normas pertinentes, emite a presente Licença, nas condições e termos nela constantes;

A presente licença está sendo concedida com base nas informações apresentadas pelo interessado e não dispensa nem substitui quaisquer Alvarás ou Certidões de qualquer natureza, exigidos pela legislação federal, estadual ou municipal;

As Exigências Técnicas, relação de equipamentos, capacidade produtiva e outras observações, partes integrantes desta licença, estão relacionadas em folha anexa;

A firma não poderá iniciar a operação deste empreendimento, sem que a respectiva Licença de Operação seja concedida pela CETESB, sob pena de aplicação de penalidades previstas na legislação;

Conforme disposto no Artigo 70 do Regulamento da Lei Estadual 997, de 31 de maio de 1976, aprovado pelo Decreto Estadual nº 8468, de 8 de setembro de 1976 e suas alterações, a presente licença tem prazo de validade de 2 (dois) anos, período no qual o empreendimento deverá solicitar a respectiva Licença de Instalação, sob pena de caducidade da Licença Prévia emitida.

USO DA CETESB

SD N°

11009731

Tipos de Exigências Técnicas

EMITENTE

Local: **MARÍLIA**

Esta licença de número 11001498 foi certificada por assinatura digital, processo eletrônico baseado em sistema criptográfico assimétrico, assinado eletronicamente por chave privada. Para verificação de sua autenticidade deve ser consultada a página da CETESB, na Internet, no endereço: autenticidade.cetesb.sp.gov.br

ENTIDADE



LICENÇA PRÉVIA

N° 11001498

Versão: 01

Data: 20/02/2014

de Novo Estabelecimento

EXIGÊNCIAS TÉCNICAS

OBSERVAÇÕES

01. A presente Licença Prévia aprova a localização e concepção do empreendimento, atestando a sua viabilidade ambiental, mas não autoriza a sua implantação.
02. Previamente à implantação do empreendimento, deverá ser obtida a Licença de Instalação, sob pena da aplicação das penalidades previstas na legislação ambiental.
03. As exigências técnicas relativas ao controle da poluição ambiental serão formalizadas quando da emissão da Licença de Instalação.
04. A presente Licença Prévia é válida para a atividade de produção de polpa de frutas, utilizando as áreas, máquinas e equipamentos constantes do Memorial de Caracterização do Empreendimento apresentado.
05. A presente licença não dispensa nem substitui quaisquer alvarás, licenças, autorizações ou certidões exigidos por força da legislação pertinente a cada nível de governo, federal, estadual ou municipal, bem como, não implica no reconhecimento de qualquer direito no reconhecimento de qualquer direito de propriedade.



MINISTÉRIO DA FAZENDA
Procuradoria-Geral da Fazenda Nacional
Secretaria da Receita Federal do Brasil

CERTIDÃO CONJUNTA NEGATIVA
DE DÉBITOS RELATIVOS AOS TRIBUTOS FEDERAIS E À DÍVIDA ATIVA DA UNIÃO

Nome: J A DOS SANTOS POLPAS - EPP
CNPJ: 16.794.514/0001-04

Ressalvado o direito de a Fazenda Nacional cobrar e inscrever quaisquer dívidas de responsabilidade do sujeito passivo acima identificado que vierem a ser apuradas, é certificado que não constam pendências em seu nome, relativas a tributos administrados pela Secretaria da Receita Federal do Brasil (RFB) e a inscrições em Dívida Ativa da União junto à Procuradoria-Geral da Fazenda Nacional (PGFN).

Esta certidão, emitida em nome da matriz e válida para todas as suas filiais, refere-se exclusivamente à situação do sujeito passivo no âmbito da RFB e da PGFN, não abrangendo as contribuições previdenciárias e as contribuições devidas, por lei, a terceiros, inclusive as inscritas em Dívida Ativa do Instituto Nacional do Seguro Social (INSS), objeto de certidão específica.

A aceitação desta certidão está condicionada à verificação de sua autenticidade na Internet, nos endereços <<http://www.receita.fazenda.gov.br>> ou <<http://www.pgfn.fazenda.gov.br>>.

Certidão emitida com base na Portaria Conjunta PGFN/RFB nº 3, de 02/05/2007.

Emitida às 10:21:34 do dia 03/06/2014 <hora e data de Brasília>.

Válida até 30/11/2014.

Código de controle da certidão: **0A69.285E.6A70.5057**

Certidão emitida gratuitamente.

Atenção: qualquer rasura ou emenda invalidará este documento.



MINISTÉRIO DA FAZENDA
Secretaria da Receita Federal do Brasil

CERTIDÃO NEGATIVA
DE DÉBITOS RELATIVOS ÀS CONTRIBUIÇÕES PREVIDENCIÁRIAS E
ÀS DE TERCEIROS

Nº 150582014-88888514

Nome: J A DOS SANTOS POLPAS - EPP

CNPJ: 16.794.514/0001-04

Ressalvado o direito de a Fazenda Nacional cobrar e inscrever quaisquer dívidas de responsabilidade do sujeito passivo acima identificado que vierem a ser apuradas, é certificado que não constam pendências em seu nome relativas a contribuições administradas pela Secretaria da Receita Federal do Brasil (RFB) e a inscrições em Dívida Ativa da União (DAU).

Esta certidão, emitida em nome da matriz e válida para todas as suas filiais, refere-se exclusivamente às contribuições previdenciárias e às contribuições devidas, por lei, a terceiros, inclusive às inscritas em DAU, não abrangendo os demais tributos administrados pela RFB e as demais inscrições em DAU, administradas pela Procuradoria-Geral da Fazenda Nacional (PGFN), objeto de Certidão Conjunta PGFN/RFB.

Esta certidão é válida para as finalidades previstas no art. 47 da Lei nº 8,212 de 24 de julho de 1991, exceto para:

- averbação de obra de construção civil no Registro de Imóveis;
- redução de capital social, transferência de controle de cotas de sociedade limitada e cisão parcial ou transformação de entidade ou de sociedade empresária simples;
- baixa de firma individual ou de empresário, conforme definido pelo art.931 da Lei nº 10.406, de 10 de Janeiro de 2002 - Código Civil, extinção de entidade ou sociedade empresária ou simples.

A aceitação desta certidão está condicionada à finalidade para a qual foi emitida e à verificação de sua autenticidade na Internet, no endereço <<http://www.receita.fazenda.gov.br>>

Certidão emitida com base na Portaria Conjunta PGFN/RFB nº 01, de 20 de janeiro de 2010.

Emitida em 09/05/2014.

Válida até 05/11/2014.

Certidão emitida gratuitamente.

Atenção: qualquer rasura ou emenda invalidará este documento.



Certificado de Regularidade do FGTS - CRF

Inscrição: 16794514/0001-04
Razão Social: J A DOS SANTOS POLPAS EPP
Nome Fantasia: SANTOS POLPAS
Endereço: ROD ROD COMANDANTE JOAO RIBEIRO DE BARROS SN KM
420 + 500 M / DISTRITO INDUSTRIAL / GARCA / SP /
17400-000

A Caixa Econômica Federal, no uso da atribuição que lhe confere o Art. 7, da Lei 8.036, de 11 de maio de 1990, certifica que, nesta data, a empresa acima identificada encontra-se em situação regular perante o Fundo de Garantia do Tempo de Serviço - FGTS.

O presente Certificado não servirá de prova contra cobrança de quaisquer débitos referentes a contribuições e/ou encargos devidos, decorrentes das obrigações com o FGTS.

Validade: 19/05/2014 a 17/06/2014

Certificação Número: 2014051911490762975474

Informação obtida em 03/06/2014, às 10:25:10.

A utilização deste Certificado para os fins previstos em Lei está condicionada à verificação de autenticidade no site da Caixa:
www.caixa.gov.br



EXMO. SR. PREFEITO DO MUNICÍPIO DE GARÇA-SP

Protocolo 0000017267 / 2014
J A DOS SANTOS POLPAS - EPP
DOCUMENTAÇÃO

12/06/2014 10:42:08

J. A. DOS SANTOS POLPAS EPP, empresa localizada na Rod. João Ribeiro de Barros, km 420+500m, Distrito Industrial na cidade de Garça-SP, em fase final de implantação de sua unidade fabril, em atendimento a Notificação desta prefeitura solicitando documentação referente a obra e licenças, vem por meio desta, solicitar de V. Ex^a prorrogação de 120 dias para apresentação da documentação solicitada, devido aos prazos legais para análises e aprovações dos projetos e pedidos de licenciamentos no órgãos competentes.

N. Termos

P. Deferimento

Garça-SP, 09 de junho de 2014.



JOSE APARECIDO DOS SANTOS
Proprietário

à Sen. Assuntos Jurídicos:
Para ciência. Após a-
nexar ao Processo nº 2672/
2013.

G. 12/06/14

Maria José Silvério dos Santos
Assessora de Gabinete
Sec. Mun. de Indústria e Comércio

A
Secretaria de Indústria e Comércio

para submeter à Comissão.

G. 2/7/14

Walter Tamura

Submetido à apreciação da
Comissão do Distrito Indus-
trial em 22/08/2013, que debi-
berou favoravelmente conj.
Ata juntada neste Processo
nº 2672/2014.

22/08/2013

Nilson Bastos Bento
Secretário Municipal da
Indústria e Comércio
Portaria: 25.141/2013

Departamento Jurídico
PREFEITURA MUNICIPAL DE GARÇA

Protocolo 0000017889 / 2014
J A DOS SANTOS POLPAS - EPP
ENVIA COPIA DE PROCESSO

24/06/2014 15:48:16

J. A. DOS SANTOS POLPAS EPP, em fase de implantação de sua unidade fabril no Distrito Industrial na Rod. Comandante João Ribeiro de Barros km 420+500m, Garça-SP, vem por meio desta apresentar cópia do processo do pedido de licenciamento ambiental junto a CETESB conforme solicitação do Departamento Jurídico desta prefeitura.

N. Termos

P. Deferimento

Garça – SP, 24 de junho de 2014.

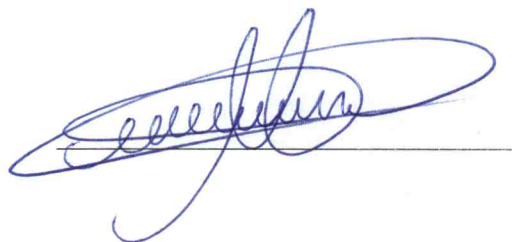

À
Secretaria de Indústria e Comércio.

Para arquivamento/anexar no
processo de habilitação da empresa
G. 12/7/64

Walter Tamura

**Memorial de Caracterização
de Empreendimento**

MCE

de

Licença Prévia

Cadastro CETESB : 315 342-4

Razão Social: J A DOS SANTOS POLPAS - EPP

Data: 14/11/2013

Versão: 1.7

Memorial de Caracterização de Empreendimento - MCE

Código: 315 342-4

Informações Cadastrais

Data: 26/08/2013

Identificação

Razão Social: J A DOS SANTOS POLPAS - EPP	n.º:
Logradouro: SP - 294 - ROD. COM. JOÃO RIBEIRO DE BARROS	
Complemento: KM 420 + 500 M	Bairro: DIST. INDUSTRIAL
Município: GARÇA	Tel.: -
E-mail: chavesengenharia.1@gmail.com	Fax:
CEP.: 17400-000	CNPJ: 16.794.514/0001-04
ME/EPP: Sim	

Atividade

Principal: Polpa de frutas, produção de	w: 2
--	-------------

Área

Terreno (m ²)	Construída (m ²)	Atividade ao Ar Livre (m ²)	Equipamentos (m ²)	Lavra (ha)
65341	1070			

Período de Produção e Número de funcionários

Horário:	Início	Fim	Meses prod. / ano	Dias prod. / mês
	07:00	18:00	12	24
Período de prod. Sazonal :				
Total de funcionários: 40			Produtivo: 30	Administrativo: 10

Contato

Responsável: JOSÉ APARECIDO DOS SANTOS	Telefone: 14 3737-0555
Endereço: SP - 294 - ROD. COM. JOÃO RIBEIRO DE BARROS - KM 420 + 500 M	Fax: -
E-mail: chavesengenharia.1@gmail.com	

Coordenadas Geográficas

UTM-N	UTM-E	Altitude	Fuso	Datum

Disposição dos Esgotos Sanitários:

Poço absorvente

Memorial de Caracterização de Empreendimento - MCE

Código: 315 342-4

J A DOS SANTOS POLPAS - EPP

Data: 26/08/2013

Índice

Informações Cadastrais _____	1
Matéria Prima _____	2
Produtos _____	3
Máquinas e Equipamentos _____	4
Resíduos _____	5
Balanco Hídrico _____	6
Fontes de Poluição da Água _____	7
Entrega do Memorial de Caracterização de Empreendimento _____	8

Memorial de Caracterização de Empreendimento - MCE

Código: 315 342-4

J A DOS SANTOS POLPAS - EPP

Data: 26/08/2013

Matéria Prima

Código	Descrição	Qt. Média ano
1198011	Abacaxi (vegetal em natura)	1000 t
1392022	Acerola (vegetal em natura)	1000 t
1392002	Goiaba (vegetal em natura)	500 t
1392003	Manga (vegetal em natura)	1000 t
1392045	Maracujá (vegetal em natura)	3000 t
1198005	Morango (vegetal em natura)	500 t

Memorial de Caracterização de Empreendimento - MCE

Código: 315 342-4

J A DOS SANTOS POLPAS - EPP

Data: 26/08/2013

Produtos

Código	Descrição	Qt. Média ano
15210010	Frutas, polpa	7000 t

Memorial de Caracterização de Empreendimento - MCE

Código: 315 342-4

J A DOS SANTOS POLPAS - EPP

Data: 26/08/2013

Máquinas e Equipamentos

Código	Id.	Descrição	Qtde.	Potência	Capacidade	Local
999021	1	Esteira de descarga e alimentação	1	0,5 cv		Produção
999022	1	Lavador de frutas	1	7,75 cv		Produção
999023	1	Esteira de selação	1	1 cv		Produção
999024	1	Esteira de desvio e alimentação de frutas finais	1	0,5 cv		Produção
999025	1	Lavador de escovas	1	2,75 cv	5 m3/h	Produção
999026	1	Painel elétrico	2			Produção
999027	1	Lavador a taliscas	1	1 cv		Produção
999028	1	Cortador/triturador de frutas	1	7,5 cv		Produção
999029	1	Refinadeira	1	2,5 cv		Produção
999030	1	Tanque equilíbrio 500l com mechedor e bomba	1	3 cv		Produção
999031	1	Descacador de uvas	1	5 cv		Produção
999032	1	Tanque de homogeneização 300l com bomba produto e bomba cip	2	15 cv		Produção
999033	1	Pasteurizador asséptico cap. 3000 kg/h	1	16 cv	450 m3/h	Produção
999034	1	Enchedeira asséptica cap. 4000 kg/h	1	0,5 cv	1 m3/h	Produção
999035	1	Transportadora a rsf resíduos	1	1,5 cv		Produção

Memorial de Caracterização de Empreendimento - MCE

Código: 315 342-4

J A DOS SANTOS POLPAS - EPP

Data: 26/08/2013

Resíduos

Código	Id.	Descrição		
A999	1	Resíduos de frutas (bagaço, mosto, casca, etc.)		
		Estado Físico: Sólido	Classe: 2	Quantidade: 3000 t/ano
		Origem: Resíduos de frutas		
		Destinação: Compostagem	Local: Sítio bom jesus - gália/sp	Fora da Empresa

Memorial de Caracterização de Empreendimento - MCE

Código: 315 342-4

J Á DOS SANTOS POLPAS - EPP

Data: 26/08/2013

Balanço Hídrico

Descrição

Vazão Média (m³ / dia)

Captação

Rede Pública: _____

Águas Superficiais

Rio: _____

Lagoa: _____

Outros: _____

Águas Subterrâneas

Poço Profundo: _____ 12,8

Poço Freático: _____

Outros: _____

Total Captado: 12,8

Uso

Sanitário: _____ 2,8

Industrial: _____ 10

Outros: _____

Total de Uso: 12,8

Incorporação de Água ao Produto: _____

Perdas (evaporação , irrigação, etc) : _____

EFLUENTE

Sanitário: _____ 2,24

Industrial: _____ 10,56

Outros: _____

Total de Efluentes: 12,8

Memorial de Caracterização de Empreendimento - MCE

Código: 315 342-4

J/A DOS SANTOS POLPAS - EPP

Data: 26/08/2013

Fontes de Poluição da Água

Código	Id. Descrição	Contínuo		Periodicidade	Descontínuo	
		Vazão	Método		Volume	Duração
275099	1 Desp reun. suco fruta concentrado	10,56 m ³ /d	Estimativa			
		Vazão de Recirculação 10 m ³ /d		Vazão de Lançamento 0,56 m ³ /d		Disposição Final 86 - Retirado por terceiros

Despejo						
Código	Id. Descrição	Contínuo		Periodicidade	Descontínuo	
		Vazão	Método		Volume	Duração
999901	1 Esgoto sanitário	2,24 m ³ /d	Estimativa			
		Vazão de Recirculação		Vazão de Lançamento 2,24 m ³ /d		Disposição Final 884 - Poço absorvente

Memorial de Caracterização de Empreendimento - MCE

Código: 315 342-4

J A DOS SANTOS POLPAS - EPP

Data: 26/08/2013

Entrega do Memorial de Caracterização de Empreendimento

Declaro para os devidos fins de direito, sob pena de responsabilidade civil e criminal, que as informações prestadas são a mais pura expressão da verdade.



JOSÉ APARECIDO DOS SANTOS

Cargo : PROPRIETÁRIO

RG: 106780530

Telefone: 14 3737-0555

Documentos Anexos: 0

Preço da solicitação de licença : 7,57 UFESP

O valor acima indicado, em UFESP, é o preço relativo à análise da sua solicitação. Ao protocolar o pedido de Licença, a Agência Ambiental emitirá a Ficha de Compensação com o preço da solicitação da Licença, que poderá ser recolhido em qualquer banco, até o vencimento. Após o vencimento, somente poderá ser recolhido no Banco Nossa Caixa, num prazo de 10 dias. Decorrido este prazo, uma nova Ficha de Compensação deverá ser obtida junto à Agência Ambiental da CETESB. Salienta-se que a análise de sua solicitação somente terá início após o pagamento da Ficha de Compensação e a entrega de toda documentação complementar descrita no texto "Orientações Gerais", constante da Tela Inicial deste programa.

A/C: PREFEITO MUNICIPAL
Sr. José Alcides Faneco

N. Processo.:2013/ 5 /2672 20/05/2013 09:46:11
Requerente...:4400 - JOSE APARECIDO DOS SANTOS
Assunto.....:19 - DOAÇÃO
SubAssunto...:1 - ÁREA NO DISTRITO INDUSTRIAL

JOSÉ APARECIDO DOS SANTOS, brasileiro, portador da Cédula de Identidade-RG nº 10.678.053-0-SSP/SP, e do CPF nº 006.029.388-80, Vem por meio deste, requerer uma área de aproximadamente de 70.000 metros localizada no distrito industrial de Garça, com o objetivo de construir uma Indústria de processamento de frutas para a industrialização de polpas.

Com a abertura desta Indústria terão os produtores rurais da região a possibilidade e facilidade de comercializar toda a sua produção na própria região, e com a nova Indústria será gerado novos empregos diretos e indiretos.

Nossos cordiais agradecimentos:

Garça/SP., 20 de Maio de 2013



JOSE APARECIDO DOS SANTOS
CPF: 006.029.388-80

À Comissão do Distrito Industrial

Ressaltando o caráter de urgência urgentíssima justificado verbalmente pelo Gabinete do Sr. Prefeito Municipal, encaminhamos o requerimento do anverso para apreciação e deliberação dos membros da Comissão do Distrito Industrial.

Garça, 20 de maio de 2013

Nilson Bastos Bento
Secretário Municipal da
Indústria e Comércio
Portaria: 25.141/2013

À Secretaria de Assuntos Jurídicos e Cidadania

A Comissão do Distrito Industrial esteve reunida no dia 20/05/2013, conforme cópia da ata em anexo. Após análise da documentação apresentada, os membros deliberaram pelo **deferimento** da doação de uma área de 6,5341 ha ou 2,7001 alqueires a José Aparecido dos Santos.

Encaminhamos documentação para providências com vistas a concretização dos atos.

Garça, 21/05/2013

Nilson Bastos Bento
Secretário Municipal da
Indústria e Comércio
Portaria: 25.141/2013

À
Sec. de Ind. e Comércio

I - ANEXO a Lei Municipal

n: 4.840/2013;

II - Encaminho p/ providências necessárias.

18/06/2013

Daniel Mesquita de Araújo
Diretor Jurídico

A Assessoria da Semic
Encaminhar ao Secretário
cópia de Lei 4.840/2013

21/05/2013
Nilson Bastos Bento
Secretário Municipal da
Indústria e Comércio
Portaria: 25.141/2013

Foi encaminhada ao requerente a
notificação nº 020/2013 em 24/06/13.

G. 24/06/13

Maria José Silvério dos Santos
Assessora de Gabinete
Secr. Mun. de Indústria e Comércio

A Assessoria da Semic

Encaminhar requerimento do Sr. José Aparecido dos Santos, pleiteando prorrogação de prazo para apresentar documentos de constituição de Pessoa Jurídica, à Comissão do Distrito Industrial para apreciação e deliberação. Referido requerimento está juntado ao processo.

Garça, 20 de agosto de 2013

Nilson Bastos Bento
Secretário Municipal da
Indústria e Comércio
Portaria: 25.141/2013

Em reunião realizada em 22 de agosto de 2013, a Comissão do Distrito Industrial assim deliberou:

Processo 2672/2.013 – José Aparecido dos Santos, RG 10.678.053-0 SSP/SP e CPF 006.029.388-80, em requerimento juntado ao processo pleiteia, com base no § 1º do artigo 4º da Lei 3956/2005, prorrogação do prazo para entrega dos documentos de Constituição da Pessoa Jurídica, referente à doação de área no Distrito Industrial conf. Lei 4840/2013. **DEFERIDO** o pedido de prorrogação de prazo pelo período de 30 dias.

Efetuo a juntada de cópia da Ata.

Garça, 23 de agosto de 2013

Maria José Silvério dos Santos
Assessora de Gabinete
Secr. Mun. de Indústria e Comércio

12.102

RE PUBLICA FEDERATIVA DO BRASIL

8840-1

PROIBIDO PLASTIFICAR



5843-084485

CARTERIA DE IDENTIDADE

VALIDA EM TODO O TERRITORIO NACIONAL

10.678.053-0 10/AGO/2012

JOSÉ APARECIDO DOS SANTOS

LUIZ JOSÉ DOS SANTOS

E JOSEFA FERREIRA DOS SANTOS

GARÇA -SP 23/AGO/1956

SÃO PAULO SP
VILA MATILDE
CC:LV.B17 /FLS.143 /N.004960
006029388/80

215 Delegado Divisionário
Roberto Antônio de Fátima JRCD/SP/SPF
LEI Nº 7.116 DE 29/08/83

Nesta data, o Requerente apresentou nesta Secretaria as Certidões Negativas de Protesto e de Distribuição Judicial da Comarca de Manaus - AM, bem como o Requerimento de Empresário à Jucesp, o Cadastro de Contribuintes de ICMS - Cadesp - o Cadastro Nacional da Pessoa Jurídica - CNPJ - constando como Atividade Econômica Principal a Fabricação de Conservas de Frutas. Efetuo a juntada dos documentos neste processo.

Garça, 10 de setembro de 2013

Nilson Bastos Bento
Secretário Municipal da
Indústria e Comércio
Portaria: 25.141/2013

Ao
Depto. de Cadastro e Controle de Imóveis

Tendo o donatário cumprido dentro do prazo o disposto no parágrafo 1º, artigo 4º, da Lei 3.956/2.005, solicito providenciar a atualização dos registros no Cadastro Imobiliário.

Garça, 03 de fevereiro de 2014

Nilson Bastos Bento
Secretário Municipal da
Indústria e Comércio
Portaria: 25.141/2013

A
Secretaria de Assuntos Jurídicos e Cidadania

Para ciência da atualização do Cadastro Imobiliário e da Licença expedida pela Cetesb. Retornar a esta Secretaria para manter em arquivo, salvo melhor entendimento.

Garça, 02/04/2014

Nilson Bastos Bento
Secretário Municipal da
Indústria e Comércio
Portaria: 25.141/2013

A
Secretaria de Planejamento e
Desenvolvimento Urbano

Para informar sobre o
projet de construção, ou seja,
o andamento da aprovação do
Referido projeto.

6.3/14

Fabrizio Tamura

Fabrizio Tamura
Secretário Municipal de
Assuntos Jurídicos e Cidadania

Ao SMIC.

Segue Anexo ficha cadastral
Atualizada, documentos xero-
cados em Arquivo.

Garça, 01/04/2014

Jair de Jesus Sgarbi
Diretor do Depto. de Cadastro e
Controle de Imóveis -

Sr. Secretário da Ind. e
Comércio:

Efetuo a juntada da cópia
da publicação de "licença prévia"
recebida da CETESB.
To de "licença de instalação"
de "licença de funcionamento"

Maria José Silvério dos Santos
Assessora de Gabinete
Secr. Mun. de Indústria e Comércio

Ao Depto. de Cadastro
Para informações encaminhadas
ao jurídico

03.04.14

Ao Jurídico e S.M.P.D.V.
Tenho a informar que o
requerente deu entrada para
aprovação de plantas no pro-
cesso 4636/2013 de 06/09/13
Não sendo aprovado devido
a problemas na documen-
tação e Apresentação das plan-
tas baixes de acordo com o
condicionamento



PREFEITURA MUNICIPAL DE GARÇA

ESTADO DE SÃO PAULO

SECRETARIA MUNICIPAL DE DESENVOLVIMENTO URBANO

DIVISÃO DE FISCALIZAÇÃO DE OBRAS

1ª Via Branca
2ª Via Amarela
3ª Via Azul

Notificação Nº 1303

notifico Francisco Chaves Lago No desempenho das funções do meu cargo e nos termos das leis vigentes

à 10 (dez) dias a contar do recebimento desta, apresentar projeto completo com firma, Razão Social e de acordo com edificação no local nº _____ para no prazo de _____

como dispõe a Lei 3360 de 05 de 11 de 1999 artigo 4º e lei 4834 / 2013.

Findo o prazo e não cumprida a presente notificação, o transgressor será autuado para pagamento de multa legal, sem prejuízo das demais punições a que estiver sujeito.

Ciente: 01, 04, 14
LEONARDO MARINI

Garça, 01 de 04 de 2014.

Aparecido Pereira dos Santos
Fiscal

O que vai ser edificado
no local, sendo notifica-
do para providenciar
as devidas correções o
seu responsável técnico
(Verso)

Garça, 03/04/2014.

Jair de Jesus Sgarbi
Diretor do Depto. de Cadastro e
Controle de Imóveis -

Ào
Deph de Cadastro e Controle de Imóveis.

Para informar se o responsável
já apresentou as documentações necessárias,
bem como providenciar as devidas correções.

G. 16/4/14

Fabrizio Tamura

Fabrizio Tamura
Secretário Municipal de
Assessoria de Cidadania

Ào Judiciário
O Requerente apresentou novo
projeto para o local, que
encontra-se em fase de
aprovação no processo de
nº 92831 de 08/03/2014 em
nome de J.A. DOS SANTOS
POLPAS E.P.P.

Jair de Jesus Sgarbi
Diretor do Depto. de Cadastro e
Controle de Imóveis -

A

SEMTC

Para informar sobre o
andamento da obra, bem como
se está faltando algum documento.

G. 19/5/14

Paulo Romão

Sr. Sen. de Ind. e Comércio:

Efetua a juntada ao Processo
nº 17.889/2014, contendo cópia
do pedido de licenciamento am-
biental junto a CETESB, da em-
presa J.A. dos Santos Polpas - EPP.

G. 02/07/14

Maria José Silvério dos Santos
Assessora de Gabinete
Secr. Mun. de Indústria e Comércio



REPÚBLICA FEDERATIVA DO BRASIL

ESTADO DE SÃO PAULO — MUNICÍPIO E COMARCA DA CAPITAL

38.º SUBDISTRITO — VILA MATILDE

Nelson Pinheiro dos Passos

Escrivão de Paz e Oficial do Registro Civil



Certidão de Casamento

CERTIFICO que sob N.º 4960 a fls. 143 no livro N.º B-17 de registro de casamentos, encontra-se o matrimônio de JOSÉ APARECIDO DOS SANTOS- e de Dona MARIA APARECIDA VIEIRA- contraído no dia 24 de Novembro de 1. 979 perante o Meritíssimo Juiz de Casamentos, cidadão RUBENS BARLETA- e as testemunhas constantes do termo- sendo o contraente: — nascido em Garça, deste Estado-

aos 23 de Agosto de 1. 956- profissão vendedor- domiciliado em este Distrito- e residente n. este Subdistrito-

de LUIZ JOSÉ DOS SANTOS- e de Dona JOSEFA FERREIRA DOS SANTOS-

e a contraente: — nascida em esta Capital- aos 06 de Outubro de 1. 956- profissão do lar- domiciliada em este Distrito-

e residente n. este Subdistrito- filha de BENEDITO VIEIRA- e de Dona IZOLINA RAFAEL VIEIRA-

passando a contraente a chamar-se MARIA APARECIDA VIEIRA DOS SANTOS- tendo sido apresentados os documentos a que se refere o artigo 180 N. 1, 2, e 4 do Código Civil.

Observações: "AVERBAÇÃO DE DIVÓRCIO NO VERSO"

TABELIONATO DE NOTAS E 2º P. TESTO DE LETRAS E TÍTULOS DE GRAFAS Carolina Helena Sartori - Tabelião Garça, 21 JUL. 2013 R\$ 2,50

Autentico a presente cópia reprográfica, a qual confere com o original a mim apresentado, dou fé. VALIDO DE 02/07/2013 SELO DE AUTENTICIDADE

Marcia Regina Salgueiro Escrevente Substituta

AUTENTICADO 0330AA556688

CARTÓRIO REGISTRO CIVIL	
38.º Subdistrito Vila Matilde	
Valor cobrado pelo	certidão
Ao Serventário:	323.00
Ao Estado:	64.60
Ao IPESP:	64.60
Total:	387.60

O OFICIAL,
Vicente Roberto Losoner
VICENTE ROBERTO LOSONER
Escrevente Autorizado

DIVÓRCIO (CONVERSÃO)

"SEPARAÇÃO CONSENSUAL: Por sentença do Exmo. Sr. Dr. VOLNEY CORREA LEITE DE MORAES JUNIOR, Juiz de Direito da Quarta Vara da Família e Sucessões, desta Capital, datada de 26 de Fevereiro de 1986, e - que transitou em julgado, foi homologada a separação consensual do casal JOSÉ APARECIDO DOS SANTOS e MARIA APARECIDA VIEIRA DOS SANTOS. A mulher voltou a usar o seu nome de solteira, ou seja: MARIA APARECIDA VIEIRA.-- DIVÓRCIO: Por sentença do Exmo. Sr. Dr. JOSÉ ORISTES DE SOUZA NERY, Juiz de Direito da Quarta Vara da Família e Sucessões do Foro Central, desta Capital, datada de 20 de Junho de 1991, e que teve o seu trânsito em julgado certificado nos autos,- foi convertida em divórcio a separação consensual do casal JOSÉ APARECIDO DOS SANTOS e MARIA APARECIDA VIEIRA."

O REFERIDO É VERDADE E DOU FÉ.

VILA MATILDE, 26 de Agosto de 1991

Vicente Roberto Loscher
VICENTE ROBERTO LOSCHER
ESCREVENTE AUTORIZADO



D.cr\$ 537.60

GUIA 068/91

TABELIONATO DE NOTAS E 2º PROTESTO DE LETRAS E TÍTULOS DE GARÇA/SP
Carolina Helena Sartori - Tabeliã
AUTENTICAÇÃO

Garça, 21 JUN 2013
Emol e custas R\$ 2,50

Autentico a presente cópia reprodutível a qual confere com o original apresentado, dou-lhe VALIDADE AUTENTICAÇÃO SELECIONADA



Márcia Regina Salgueiro Sartori
Escrevente Substituta



JOSE APARECIDO DOS SANTOS
R ANTENOR LARA CAMPOS, 386 AN 9 AP 29
FERRAROPOLIS
17400-000 GARÇA/SP

Nota Fiscal
 Conta de Energia Elétrica
 N.º 201304001503476 serie C
 Data de Emissão 15/04/2013
 Data de Apresentação 18/04/2013
 Pag. 01 de 01
 Conta Contrato N.º 310053142078
 Endereço Alternativo

Lote Roteiro de Leitura Nº. Medidor PN
 05 GARBU073-00000275 306084060 710957952



Reservado ao Fisco
 D02D 3A22 217A 48BC E306.075F.AEA7.875A

ATENÇÃO: As faturas emitidas dessa unidade consumidora, sob sua responsabilidade referente ao ano de 2012, foram quitadas para comprovar o cumprimento de suas obrigações, esta declaração substitui respectivos comprovantes de pagamento. Reajuste Tarifário Baixa Tensão de 0,25%, homologado pela Res. 1.504 ANEEL de 05/04/13. A partir das leituras de 08/04, inclusive. As demonstrações contábeis societárias auditadas de 31.12.2012 da Companhia encontram-se disponíveis no site www.cpf.com.br/ri.

JOSE APARECIDO DOS SANTOS
 CRT 210B BAIRRO LAGOA SECA II, S/N1
 GALIA
 17450-000 - GALIA - /SP

CNPJ 15.740.259/0001-87
 INSC. EST. 314007501117
 CLASSIFICAÇÃO: B2 Rural Agropecuária Rural -Trifásico

Base de Cálculo R\$ 86,64 Venda de Energia (kWh) 456 0,19000000 86,64
 Alíquota % 18,00
 Valor ICMS R\$ 15,60

ATENDIMENTO CPFL	PN	SEU CÓDIGO	CONTA MÊS	VENCIMENTO	TOTAL A PAGAR
0800 0 10 10 10 www.cpf.com.br	710957952	4000589758	ABR/2013	26/04/2013	86,64

Mês	Consumo (kWh)	Tarifa/Precço	Valor (R\$)
2013 ABR	456	0,07223684	32,94
MAR	292	0,07842105	22,94
FEV	587		45,60
JAN	190		14,80
2012 DEZ	549		42,32
NOV	101		7,84
OUT	240		18,80
SET	37		2,88
AGO	17		1,32
Energia			15,39
Transmissão			3,91
Distribuição			23,17
Encargos			6,23
Tributos			17,94
Consumo Uso Sistema [KWh]-TUSD			456
Consumo Bandeira Verde - TE			456
PIS/PASEP 0,49%			0,42
COFINS 2,22%			1,92
ICMS			15,60
Total CPFL			86,64

Nº	Energia	Leitura Atual	Leitura Anterior	Fator Multiplicação	Consumo (KWH)	Taxa Perdida(%)	Tensão Nominal (V)
303829184	Ativa	55399	54943	1	456		220 / 127 V

GARÇA VITÓRIA	Padrão Mensal	Padrão Trimestral	Padrão Anual	Ajustado Mensal	Período Aplicado	Valor R\$ Emissão
DIC	10,15	0,00	0,00	0,00	02/2013	46,74
FEV	7,44	0,00	0,00	0,00		
MAI	5,38					
DICRI						

A partir de 2014 vigorará o sistema de bandeiras tarifárias. A bandeira verde não impõe taxa adicional a pagar. As bandeiras Amarela e Vermelha, quando acionadas, implicarão tarifas de maior valor devido ao maior custo de geração. No mês de Abril vigorará a bandeira Vermelha a qual implicará R\$ 0,07842105 de adicional ao valor da Tarifa de Energia - TE, líquido de tributos. Maiores informações em www.aneel.gov.br

Para fins de pagamento, vale o vencimento da praça tarifária da cidade de origem da unidade consumidora.
 Considerar quitada se efetuado débito em conta corrente.
 Caso não ocorra o débito utilize este boleto para pagamento.

AVISO IMPORTANTE

Nota Fiscal DÉBITO AUTOMÁTICO Conta Contrato Total a Pagar (R\$) Data de Vencimento
 310053142078 86,64 26/04/2013

Veja sugestões de locais de pagamento CPFL Total Confira a lista completa no site www.cpf.com.br

- MECANOGRAFIA R. Edo de São Paulo 77 - Ferrarópolis
- MAGAZINE ECONOMICO VARELADIS Pra. Rui Barbosa 351 - Ferrarópolis
- SUPERMERCADO SEVELODAS Av. Dr. Labieno da Costa Machado 200 Lt. 1B - Ed. A - Bt Industrial

83660000001 866400403006 363081155030 100531420782

Autenticação Mecânica



fl. 06

PREFEITURA MUNICIPAL DE GARÇA.

SEMIC – SECRETARIA MUNICIPAL DE INDÚSTRIA COMÉRCIO

COMISSÃO DO DISTRITO INDUSTRIAL

ATA DA REUNIÃO DA COMISSÃO DO DISTRITO INDUSTRIAL

Aos 20 dias do mês de maio do ano de dois mil e treze, às 14 horas, na sala de Licitações, Paço Municipal de Garça, atendendo a convocação em caráter de urgência, reuniu-se a Comissão do Distrito Industrial (Portaria 25362, de 07/02/2.013), contando com as presenças dos membros: Senhores Luiz Carlos de Souza, Elias de Oliveira, Flávio Henrique Roberto e Nilson Bastos Bento. Iniciada a reunião tomou a palavra o Senhor Nilson Bastos Bento, Secretário da Secretaria Municipal de Indústria e Comércio, que fez a apresentação da pauta previamente enviada aos membros da Comissão dos assuntos a serem apreciados:

Processo 2675/2013 – Da Secretaria de Assuntos Jurídicos e Cidadania recomendando a revogação da doação de área à Empresa “Indústria de Alimentação Monjolinho Ltda.” conf. Lei 4113/2.007

Processo 2672/2013 – De José Aparecido dos Santos, requerendo a doação de área de terreno para construir e instalar Indústria de Processamento de Frutas para a industrialização de polpa.

Após análise das solicitações e documentos apresentados pelas empresas, a Comissão assim **deliberou**:

Processo 2675/2013 – Da Secretaria de Assuntos Jurídicos e Cidadania recomendando a revogação da doação de área à Empresa “Indústria de Alimentação Monjolinho Ltda.” conf. Lei 4113/2.007. A Comissão decidiu pelo **Deferimento**.

Processo 2672/2013 – De José Aparecido dos Santos, requerendo a doação de área de terreno para construir e instalar Indústria de Processamento de Frutas para industrialização de polpa. A comissão decidiu pelo **Deferimento** da doação dos lotes ao requerente, recomendando a observância dos itens a, b, c, d, e, f do Artigo 4º. da Lei 3.956/2.005, e do parágrafo 1º do mesmo artigo da referida lei, que estabelece o prazo de 60 (sessenta) dias para a “efetiva constituição da pessoa jurídica, requerendo a juntada ao processo de habilitação das respectivas certidões fornecidas pela Junta Comercial do Estado”.

Nada mais havendo a ser tratado, foi elaborada a presente ata que, lida e achada conforme, foi devidamente assinada por todos os membros presentes.

Elias de Oliveira

Nilson Bastos Bento

Flávio Henrique Roberto

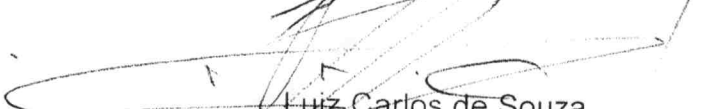
Luiz Carlos de Souza

Fica homologada a
decisão da Comissão
do Distrito Industrial.
Amanhã
20/05/13

Garça-SP, 27 de maio de 2013.

Exmo. Sr.

JOSÉ ALCIDES FANECO

Prefeito Municipal de Garça-SP

Exmo. Senhor Prefeito,

Em virtude da Doação de Área para a instalação de nossa empresa nesta cidade venho apresentar o Plano de Negócios e Projeto de Construção, Implantação e Expansões do CD – Centro de Distribuição - 1ª. Fase, que será instalado às margens da rodovia SP-294 na cidade de Garça-SP.

No início das atividades do CD - Centro de Distribuição na SP-294 serão gerados 50 empregos diretos sendo: 25 vagas para motoristas de carretas, 15 vagas para almoxarifes e operadores de empilhadeiras e 10 vagas para o setor administrativo. Também haverá a criação de inúmeros empregos indiretos e o fomento da agricultura e do comércio local.

A 1ª. Fase será para implantações das construções e execução das infra-estruturas básicas. Será construído um galpão para o CD – Centro de Distribuição e Área Administrativa com área construída de 5.000,00 m2 com possibilidade de início imediato das obras e previsão de início das atividades em dezembro de 2013.

A 2ª. Fase será para a construção de um galpão para industrialização de polpas de frutas com área construída de 600,00 m2 e demais edificações para abrigar todas as atividades complementares como: balança para caminhões, guarita, oficina mecânica, lavador de caminhões, alojamentos, refeitório, estacionamentos entre outras obras necessárias, gerando mais de 100 empregos diretos.

Com o pensamento ecológico e de preservação ao meio ambiente, a obra foi projetada para minimizar os impactos ao meio ambiente durante as obras e no seu uso. Está previsto a coleta de águas pluviais para reuso nos sanitários, lavagem de caminhões, irrigação de jardins e limpeza geral. As estruturas principais e de coberturas serão pré-fabricadas gerando o mínimo de entulhos e resíduos na obra. Na cobertura e fechamentos serão utilizados materiais isolantes térmicos e acústicos melhorando o conforto térmico interno e diminuição do uso de aparelhos de ar-condicionado. Os pisos dos pátios externos serão do tipo bloquetes de concreto pré-fabricado, gerando menor calor durante o dia e aumentando a reflexão da iluminação noturna, possibilitando ainda a infiltração de águas pluviais no solo juntamente com as áreas verdes para jardinagem e paisagismo previstas.

Pls. 08

Será construído um poço artesiano e reservatório para água potável e uma ETE - Estação de Tratamento de Esgoto para tratamento de todo o esgoto gerado nos sanitários, lavagens de caminhões e na industrialização de polpas de frutas.

Certo de seu apoio, colocamo-nos á disposição para quaisquer esclarecimentos.



JOSÉ APARECIDOS DOS SANTOS
ESTÂNCIA AMAZONAS TRANSPORTES LTDA
CNPJ 16.794.514/0001-04 I.E. – 314.007.895.119



LEI Nº 4840/2013

REVOGA A LEI Nº 4113/2007 E AUTORIZA DOAÇÃO DE ÁREA INDUSTRIAL

JOSÉ ALCIDES FANECO, Prefeito do Município de Garça, Estado de São Paulo, no uso de suas atribuições, faz saber que a Câmara Municipal aprovou e ele sanciona e promulga a seguinte lei:

Art. 1º Fica revogada a Lei Municipal nº 4.113, de 28 de junho de 2007, que autorizou a doação de área com 3,6971 ha ou 1,52775 alqueires, objeto da Matrícula nº 7.702 do CRI local, à empresa "Indústria de Alimentação Monjolinho Ltda".

Art. 2º Fica o Poder Executivo Municipal autorizado, nos termos da presente Lei, observado os preceitos da Lei Municipal nº 3.956, de 27 de dezembro de 2005 e suas alterações, e deliberação da Comissão dos Distritos Industriais, datada de 20 de maio de 2013, a doar para "José Aparecido dos Santos", portador do RG nº 10.678.053-0 e inscrito no CPF nº 006.029.388-80, uma área de 6,5341 hectares ou 65.341,00 metros quadrados, objeto da Matrícula nº 7.702 do CRI local, de propriedade da Prefeitura Municipal de Garça, com a finalidade de instalação da atividade industrial desenvolvida pelo donatário.

Parágrafo Único - A área a ser doada possui a seguinte caracterização:

"inicia-se a descrição deste perímetro no marco 01, marco este cravado às margens da Estrada Municipal GAR-161 e às margens da Rodovia SP - 294 (Rodovia Comandante João Ribeiro de Barros) de onde segue confrontando com a citada rodovia em direção ao marco 02 no rumo 62º24'33"SE em uma distância de 162,95 metros, marco este cravado às margens da Rodovia SP - 294 e junto a divisa com a propriedade de Alcides Nivaldo Tosta, de onde segue confrontando com Alcides Nivaldo Tosta - Estância Mave III (matrícula 3.171); em direção ao marco 03 no rumo 10º27'31"SE em uma distância de 302,00 metros, marco este cravado na divisa da propriedade de Alcides Nivaldo Tosta - Estância Mave III (matrícula 3.171) e junto a divisa do Esporte Clube Banessa de Garça, de onde segue confrontando com o Esporte Clube Banessa de Garça (matrícula 7.526) em direção ao marco 04 no rumo 89º40'28"SW em uma distância de 55,42 metros, em direção ao marco 05 no rumo 89º40'28"SW em uma distância de 137,43 metros, marco este cravado na divisa do Esporte Clube Banessa de Garça (matrícula 7.526) e na divisa com a propriedade de Francisco Antonio Tosta - Sítio São Benedito, de onde segue confrontando com a propriedade de Francisco Antonio Tosta, Sítio São Benedito (matrícula 37), em direção ao marco 06 no rumo 89º31'04"SW em uma distância de 46,01 metros, marco este cravado na divisa

da propriedade de Francisco Antonio Tosta, Sítio São Benedito (matrícula 37) e às margens da Estrada Municipal GAR - 161, de onde segue margeando a referida Estrada Municipal em direção ao marco 07 no rumo 7°44'01"NE em uma distância de 16,99 metros; defletindo à direita, segue em direção ao marco 08 no rumo 12°17'38"NE em uma distância de 23,73 metros; defletindo à esquerda, segue em direção ao marco 09 no rumo 5°13'11"NE em uma distância de 32,71 metros; defletindo à esquerda, segue em direção ao marco 10 no rumo 3°27'38"NE, em uma distância de 31,62 metros; defletindo à esquerda, segue em direção ao marco 11 no rumo 0°07'24"NE em uma distância de 33,30 metros; defletindo à esquerda, segue em direção ao marco 12 no rumo 0°19'13"NW em uma distância de 48,45 metros; defletindo à direita, segue em direção ao marco 13 no rumo 5°20'10"NE em uma distância de 32,15 metros; defletindo à direita, segue em direção ao marco 14 no rumo 5°41'44"NE em uma distância de 55,27 metros; defletindo à direita, segue em direção ao marco 15 no rumo 8°08'26"NE em uma distância de 46,18 metros; defletindo à direita, segue em direção ao marco 16 no rumo 9°07'03"NE em uma distância de 28,32 metros; defletindo à direita, segue em direção ao marco 01 no rumo 16°29'11"NE em uma distância de 28,52 início a descrição deste perímetro."

Art. 3º Fica consignado que o donatário deverá constituir pessoa jurídica, no prazo estabelecido no § 1º, do artigo 4º, da Lei Municipal nº 3.956/2005, sob pena de reversão da área ao Município, independentemente de qualquer indenização, notificação e intimação, tornando sem efeito a anuência do Município.

Art. 4º Aplica-se a presente doação as regras constantes na Lei Municipal nº 3.956/2005, e suas alterações.

Art. 5º Esta Lei entrará em vigor na data de sua publicação, revogadas as disposições em contrário.

Garça, 14 de junho de 2013.

JOSÉ ALCIDES FANECO
PREFEITO MUNICIPAL

FABRICIO TAMURA
SECRETÁRIO MUNICIPAL DE ASSUNTOS JURÍDICOS E CIDADANIA

RAFAEL DE OLIVEIRA MATHIAS
PROCURADOR MUNICIPAL

Registrada e publicada neste Departamento de Atos Oficiais e Documentos, na data supra.

ROSANGELA MORETTI
DIRETORA DO DEPARTAMENTO DE ATOS OFICIAIS E DOCUMENTOS



Prefeitura Municipal de Garça

Estado de São Paulo

SEMIC - Secretaria Municipal de Indústria e Comércio

16.13

Garça, 21 de junho de 2013

NOTIFICAÇÃO Nº 20/2013

A Secretaria Municipal de Indústria e Comércio, encaminha a V. S^a cópia da Lei Municipal nº 4.840/2013, que autorizou a doação de uma área de 6,5341 hectares ou 65.341,00 metros quadrados, objeto da Matrícula nº 7.702 do CRI local para o Sr. José Aparecido dos Santos.

Assim, nos termos dos Artigos 3º e 4º da Lei Municipal nº 4.840/2013 fica V. S^a notificada a apresentar nesta secretaria, os documentos exigidos e o estabelecido no § 1º, do Artigo 4º, da Lei Municipal nº 3.956/2005, cópia anexada.

- a) Fotocópia autenticada dos atos constitutivos e posteriores alterações arquivadas na Junta Comercial do Estado de São Paulo;
- b) Certidão negativa de protestos e de distribuição judicial, relativas à empresa e de antecedentes criminais dos diretores, em seu último domicílio, nos últimos 05 (cinco) anos;
- c) Comprovação de idoneidade financeira da empresa e de seus diretores, fornecida por uma ou mais instituições financeiras;
- d) Declaração contendo estudos e projetos das obras a serem edificadas e plano de expansão futura;
- e) Declaração contendo estudos e projetos visando estabelecer o número de empregos diretos que serão criados com a instalação da empresa, bem como indicando em que espaço de tempo esses empregos serão efetivamente criados;
- f) Fotocópia autenticada do CPF e RG do(s) requerente(s).

Atenciosamente,

Maria José Silvério dos Santos
Assessora de Gabinete
Secretaria Municipal de Indústria e Comércio

Ao
Sr. José Aparecido dos Santos
Rua Antenor Lara Campos nº 386 – 9º An – Ap. 29
CEP: 17400-000 - Garça - SP

165-14

PREENCHER COM LETRA DE FORMA

AR

DESTINATÁRIO DO OBJETO / DESTINATAIRE

NOME OU RAZÃO SOCIAL DO DESTINATÁRIO DO OBJETO / NOM OU RAISON SOCIALE DU DESTINATAIRE
 José Aparecido dos Santos

ENDEREÇO / ADRESSE
 RUA ANTONIO LARA CAMPOS Nº 386 - 9º AN - AP 29

CEP / CODE POSTAL: 17.400-000 CIDADE / LOCALITE: GARÇA UF: SP PAIS / PAYS: BRASIL

DECLARAÇÃO DE CONTEÚDO (SUJEITO A VERIFICAÇÃO) / DISCRIMINATION
 Notificação Nº. 020/2013

NATUREZA DO ENVIO / NATURE DE L'ENVOI
 PRIORITÁRIA / PRIORITAIRE
 EMS
 SEGURADO

ASSINATURA DO RECEBEDOR / SIGNATURE DU RÉCEPTEUR
 Claudio Valle

DATA DE RECEBIMENTO / DATE DE LIVRATION
 26/6/13

NOME LEGÍVEL DO RECEBEDOR / NOM LISIBLE DU RÉCEPTEUR

Nº DOCUMENTO DE IDENTIFICAÇÃO DO RECEBEDOR / ÓRGÃO EXPEDIDOR

RUBRICA E MAT. DO EMPREGADO / SIGNATURE DE L'AGÉ
 JOSÉ REINATO FORMOSO
 Carteira 89420104

ENDEREÇO PARA DEVOLUÇÃO NO VERSO / ADRESSE DE RETOUR DANS LE VERS

75240203-0 FC0463116 114 x 196 mm



AVISO DE RECEBIMENTO **AR** RA 79746588 2 BR

AVIS CN07

CORREIOS BRASIL

DATA DE POSTAGEM / DATE DE DÉPÔT
 24/06/2013

UNIDADE DE POSTAGEM / BUREAU DE DÉPÔT
 GARÇA

TENTATIVAS DE ENTREGA / TENTATIVES DE LIVRAISON

25/6/13		
: h	: h	: h

PREENCHER COM LETRA DE FORMA

NOME OU RAZÃO SOCIAL DO REMETENTE / NOM OU RAISON SOCIALE DE L'EXPÉDITEUR
 Prefeitura Municipal de Garça

SECRETARIA MUN. IND. E Comércio

ENDEREÇO PARA DEVOLUÇÃO / ADRESSE
 RUA AMÉRICA Nº 185

CIDADE / LOCALITE
 GARÇA UF: SP BRASIL

1 7 4 0 0 0 0 0

ENDERECO PARA DEVOLUÇÃO / RETOUR



pls. 15

Prefeitura Municipal de Garça
SEMIC- Secretaria Municipal da Indústria e Comércio
Rua América 185 - Labienópolis - 17400-000 - Garça/SP
e-mail semic@prefgarca.sp.gov.br - Fone: (14) 3471-2000

A
Assessoria da SEMIC
Secretaria Municipal de Indústria e Comércio
Garça

Anexar ao processo de doação de área autorizado pela Lei 4840/2.013 a José Aparecido dos Santos, que cumpre – desta forma – o previsto no Artigo 4º. Item I e II da Lei 3.956/2.005.

Atenciosamente

Garça, 24 de junho de 2013

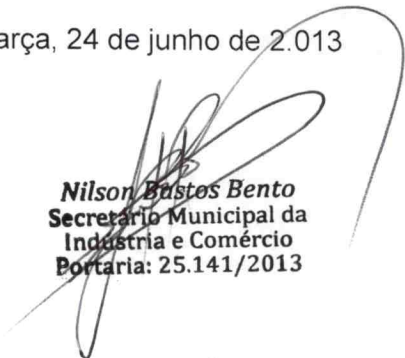
Nilson Bastos Bento
Secretário Municipal da
Indústria e Comércio
Portaria: 25.141/2013

Documentação juntada ao
Processo nº 2672/13.

G. 24106/13

Maria José Silveira dos Santos
Assessora de Gabinete
Secr. Mun. de Indústria e Comércio

Secretaria Municipal de
Indústria e Comércio
Porto Alegre, RS, 91130-000

EM BRANCO

EM BRANCO



Poder Judiciário
Tribunal de Justiça do Estado de São Paulo

Certidão de Distribuições Cíveis - Fórum de Garça

Referente ao pedido 00007641 de 14/06/2013

Página 1

* Para maior segurança, conferir a seqüência alfabética de cada letra do nome *
 * certificado, constante das duas linhas subseqüentes ao referido nome. *

O responsável pelo expediente do Cartório Distribuidor Cível deste Fórum, no uso de suas atribuições legais, certifica e dá fé que, pesquisando as **distribuições de processos em andamento cíveis, família, executivos fiscais (Municipais, Estaduais e Federais) e juizados especiais cíveis, no período de 10 anos anteriores a data de 14/06/2013, verificou nada constar como réu/requerido/interessado em nome de:**

JOSÉ APARECIDO DOS SANTOS* * * * *
 KPTF BQBSFDJEP EPT TBOUPT* * * * *
 LQUG CRCTGEKFQ FQU UCPVQU* * * * *

RG:10678053-0 e CPF:006029388-80 (constam no pedido de certidão)

*** Nada consta contra o nome informado acima. ***

Certifica ainda mais, que verificou constar como réu/requerido/interessado em nome de:

JOSÉ APARECIDO DOS SANTOS* * * * *

não qualificado(a), as seguintes distribuições, que podem se referir a homônimos, em razão da inexistência do número do documento de identificação pessoal (RG e/ou CPF) na base de dados do distribuidor:

Fórum	Processo	Classe/Incidente Processual	Dt. Dist./Ent.
F. Garça	0007359-10.2005.8.26.0201 (201.01.2005.007359)	Execução Fiscal	05/12/2005
	ISS/ Imposto sobre Serviços 01ª. V. Judicial (Anexo Fiscal) Ordem: 000559/2005 Autor: MUNICÍPIO DE GARÇA		
F. Garça	0000649-71.2005.8.26.0201 (201.01.2005.000649)	Conversão de Separação Judicial em Divórcio	18/04/2005
	Dissolução 02ª. V. Judicial (Cível) Ordem: 000414/2005 Autor: SANTINA DE JESUS AZEVEDO		
F. Garça	0007108-50.2009.8.26.0201 (201.01.2009.007108)	Execução Fiscal	29/10/2009
	ISS/ Imposto sobre Serviços 02ª. V. Judicial (Anexo Fiscal) Ordem: 000188/2009 Autor: MUNICÍPIO DE GARÇA - SP		

Luciana

LUCIA REGINA MARIANO
 CHEFE DE SEÇÃO JUDICIÁRIO

JCIA REGINA MARIANO
 Chefe de Seção Judiciário
 Matrícula TJ 310.675



Página 1/2

A autenticidade desta certidão poderá ser confirmada no site (<http://www.tj.sp.gov.br>), informando o Fórum, Tipo= Cível, Pedido= 00007641, Identificação= 56951 e Data= 14/06/2013.

GUIA DE RECOLHIMENTO	
NR. AUT.	06049
Banco:	700000
Garça,	13/06/13

1º TABELIÃO DE PROTESTO DE LETRAS E TÍTULOS DA COMARCA DE GARÇA

AV. DR. RAFAEL PAES DE BARROS N. 222, Cep: 17400-000 - Fone: (014)3406-2004



Nº Pedido: 3007



CERTIDÃO

O 1º TABELIÃO DE PROTESTO DE LETRAS E TÍTULOS DE GARÇA, no uso de suas atribuições legais, CERTIFICA E DA FÉ, a pedido de: LUIZ DONIZETE GALVÃO que, pesquisados os índices de protesto, no PERÍODO DE 5 (Cinco) anos em nome de:

JOSE APARECIDO DOS SANTOS
CPF 006.029.388-80



NÃO CONSTA PROTESTO

* * * * *
* * * * *
* * * * *
* * * * *
* * * * *

SRTIAD00R013617

#9 34062004

Eu, MARCELO CARRASCOSSI SASSO - SUBSTITUTO DO TABELIÃO, conferi.

Eu, LUCIANE MONTEIRO NANDES RIBEIRO - SUBSTITUTA DO OFICIAL, subscrevo e Assino.

GARÇA, 13 de JUNHO de 2013

LUCIANE MONTEIRO NANDES RIBEIRO
SUBSTITUTA DO OFICIAL

**Oficial de Registro de Imóveis
e Anexos de Garça - SP**
LUCIANE MONTEIRO NANDES RIBEIRO
Substituta do Oficial

Tabelião	Estado	Carteira	Reg. Civil	Tribunal	SCM	TOTAL
5,79	1,65	1,22	0,31	0,31	0,06	9,34

Informações:

13/06/2013 14:29:27

- 1) VÁLIDA SOMENTE NO ORIGINAL.
- 2) As custas devidas foram recolhidas por guia.
- 3) Verifique a autenticidade da certidão, mediante a leitura do documento de identificação constante do código de barras acima.
- 4) Esta certidão se refere somente ao(s) nome(s) e números nela integralmente grafado(s), não abrangendo nomes diferentes ainda que próximos, semelhantes ou resultantes de erros de grafia.
- 5) A presente certidão refere-se à existência de protesto somente no período acima certificado, não excluindo a possibilidade da existência de protesto em períodos anteriores.



TABELIÃO DE NOTAS E 2º PROTESTO DE LETRAS E TITULOS DA COMARCA DE GARÇA

RUA MINAS GERAIS, 185, Cep: 17400-000 - Fone: (14)3471-0309



Nº Pedido: 750



Handwritten signature

CERTIDÃO

O TABELIÃO DE NOTAS E 2º PROTESTO DE LETRAS E TITULOS DE GARÇA, no uso de suas atribuições legais. CERTIFICA E DA FÉ, a pedido de: BRUNO DO CARMO GALVAO que, pesquisados os índices de protesto, no PERÍODO DE 5 (Cinco) anos em nome de:

JOSE APARECIDO DOS SANTOS
CPF 006.029.388-80



NÃO CONSTA PROTESTO

* * * * *
* * * * *
* * * * *
* * * * *
* * * * *

Eu, LUIS CESAR SARTORI - ESCRIVENTE, conferi.
Eu, LUIS CESAR SARTORI - ESCRIVENTE, subscrevo e Assino.

GARÇA, 13 de JUNHO de 2013

Handwritten signature of Luis Cesar Sartori
LUIS CESAR SARTORI
ESCRIVENTE

Tabelião	Estado	Carteira	Reg. Civil	Tribunal	SCM	TOTAL
5,79	1,65	1,22	0,31	0,31	0,06	9,34

Informações:

13/06/2013 15:38:56

- 1) VÁLIDA SOMENTE NO ORIGINAL.
- 2) As custas devidas foram recolhidas por guia.
- 3) Verifique a autenticidade da certidão, mediante a leitura do documento de identificação constante do código de barras acima.
- 4) Esta certidão se refere somente ao(s) nome(s) e números nela integralmente grafado(s), não abrangendo nomes diferentes ainda que próximos, semelhantes ou resultantes de erros de grafia.
- 5) A presente certidão refere-se à existência de protesto somente no período acima certificado, não excluindo a possibilidade da existência de protesto em períodos anteriores.

EM BRANCO

EM BRANCO



Poder Judiciário
Tribunal de Justiça do Estado de São Paulo

Certidão de Distribuições Cíveis - Fórum de Garça

Referente ao pedido 00007642 de 13/06/2013

Página 1

- * Para maior segurança, conferir a seqüência alfabética de cada letra do nome *
* certificado, constante das duas linhas subseqüentes ao referido nome. *

O responsável pelo expediente do Cartório Distribuidor Cível deste Fórum, no uso de suas atribuições legais, certifica e dá fé que, pesquisando as **distribuições de processos em andamento cíveis, família, executivos fiscais (Municipais, Estaduais e Federais) e juizados especiais cíveis, no período de 10 anos anteriores a data de 13/06/2013, verificou nada constar como réu/requerido/interessado em nome de:**

J APARECIDO DOS SANTOS TRANSPORTADORA* * * * *
K BQBSFDJEP EPT TBOUPT USBOTQPSUBEPSB* * * * *
L CRCTGEKFQ FQU UCPVQU VTCPURQTVCFQTC* * * * *

CNPJ:167945140001-04

*** Nada consta contra o nome informado acima. ***

De acordo com o item 47.3, do capítulo VII das Normas de Serviço da Corregedoria Geral da Justiça:

- Esta certidão só tem validade no seu original, ressalvado o teor do artigo 32, da Lei nº 8.666/93 (Lei de Licitações), e mediante assinatura digitalizada do responsável pelo expediente do Cartório Distribuidor Cível.

Esta certidão não aponta, ordinariamente, os processos em que a pessoa, cujo nome foi pesquisado, figura como autor(a).

Esta certidão se refere exclusivamente à distribuição promovida no Fórum acima indicado, não compreendendo a de outros Fóruns (sede de Comarca ou Foro Distrital/Regional).

Certifica finalmente que as custas devidas no valor de R\$17,50, foram pagas na forma da lei.

Garça, 13 de Junho de 2013.

LUCIA REGINA MARIANO
CHEFE DE SEÇÃO JUDICIÁRIO



LUCIA REGINA MARIANO
Chefe de Seção Judiciário
Matrícula TJ 310.675

Página 1/1

A autenticidade desta certidão poderá ser confirmada no site (<http://www.tj.sp.gov.br>), informando o Fórum, Tipo= Cível, Pedido= 00007642, Identificação= 12863 e Data= 13/06/2013.

GUIA DE RECOLHIMENTO
NR. AUT. 6604
Banco: maad.
Garça, 13/06/13

1º TABELIÃO DE PROTESTO DE LETRAS E TÍTULOS DA COMARCA DE GARÇA

AV. DR. RAFAEL PAES DE BARROS N. 222, Cep: 17400-000 - Fone: (014)3406-2004



Nº Pedido: 3008

Stamp: TABELIÃO DE PROTESTOS DE GARÇA
Handwritten: Única
Handwritten: 28

CERTIDÃO

O 1º TABELIÃO DE PROTESTO DE LETRAS E TÍTULOS DE GARÇA, no uso de suas atribuições legais, CERTIFICA E DA FÉ, a pedido de: BRUNO DO CARMO GALVÃO que, pesquisados os índices de protesto, no PERÍODO DE 5 (Cinco) anos em nome de:

J APARECIDO DOS SANTOS TRANSPORTADORA

CNPJ 16.794.514/0001-04



NÃO CONSTA PROTESTO

* * * * *
* * * * *
* * * * *
* * * * *
* * * * *

Eu, MARCELO CARRASCOSSI SASSO - SUBSTITUTO DO TABELIÃO, conferi.

Eu, LUCIANE MONTEIRO NANDES RIBEIRO - SUBSTITUTA DO OFICIAL, subscrevo e Assino.

GARÇA, 13 de JUNHO de 2013

LUCIANE MONTEIRO NANDES RIBEIRO
SUBSTITUTA DO OFICIAL

Oficial de Registro de Imóveis
e Anexos de Garça - SP
LUCIANE MONTEIRO NANDES RIBEIRO
Substituta do Oficial

Tabelião	Estado	Carteira	Reg. Civil	Tribunal	SCM	TOTAL
5,79	1,65	1,22	0,31	0,31	0,06	9,34

Informações:

13/06/2013 14:32:23

- 1) VÁLIDA SOMENTE NO ORIGINAL.
- 2) As custas devidas foram recolhidas por guia.
- 3) Verifique a autenticidade da certidão, mediante a leitura do documento de identificação constante do código de barras acima.
- 4) Esta certidão se refere somente ao(s) nome(s) e números nela integralmente grafado(s), não abrangendo nomes diferentes ainda que próximos, semelhantes ou resultantes de erros de grafia.
- 5) A presente certidão refere-se à existência de protesto somente no período acima certificado, não excluindo a possibilidade da existência de protesto em períodos anteriores.



TABELIÃO DE NOTAS E 2º PROTESTO DE LETRAS E TITULOS DA COMARCA DE GARÇA

RUA MINAS GERAIS, 185, Cep: 17400-000 - Fone: (14)3471-0309



Nº Pedido: 751



CERTIDÃO

O TABELIÃO DE NOTAS E 2º PROTESTO DE LETRAS E TITULOS DE GARÇA, no uso de suas atribuições legais, CERTIFICA E DA FÉ, a pedido de: BRUNO DO CARMO GALVAO que, pesquisados os índices de protesto, no PERÍODO DE 5 (Cinco) anos em nome de:

J APARECIDO DOS SANTOS TRANSPORTADORA
CNPJ 16.794.514/0001-04



NÃO CONSTA PROTESTO

*	*	*	*	*	*	*	*	*	*
*	*	*	*	*	*	*	*	*	*
*	*	*	*	*	*	*	*	*	*
*	*	*	*	*	*	*	*	*	*
*	*	*	*	*	*	*	*	*	*

Eu, LUIS CESAR SARTORI - ESCREVENTE, conferi.

Eu, LUIS CESAR SARTORI - ESCREVENTE, subscrevo e Assino.

GARÇA, 13 de JUNHO de 2013

Luis César Sartori
Escrevente

LUIS CESAR SARTORI
ESCREVENTE

Tabelião	Estado	Carteira	Reg. Civil	Tribunal	SCM	TOTAL
5,79	1,65	1,22	0,31	0,31	0,06	9,34

Informações:

13/06/2013 15:39:03

- 1) VÁLIDA SOMENTE NO ORIGINAL.
- 2) As custas devidas foram recolhidas por guia.
- 3) Verifique a autenticidade da certidão, mediante a leitura do documento de identificação constante do código de barras acima.
- 4) Esta certidão se refere somente ao(s) nome(s) e números nela integralmente grafado(s), não abrangendo nomes diferentes ainda que próximos, semelhantes ou resultantes de erros de grafia.
- 5) A presente certidão refere-se à existência de protesto somente no período acima certificado, não excluindo a possibilidade da existência de protesto em períodos anteriores.

EM BRANCO

EM BRANCO



Poder Judiciário
Tribunal de Justiça do Estado de São Paulo

Certidão de Distribuições Cíveis - Fórum de Gália

Referente ao pedido 00000324 de 14/06/2013

Página 1

* Para maior segurança, conferir a seqüência alfabética de cada letra do nome *
 * certificado, constante das duas linhas subseqüentes ao referido nome. *

O responsável pelo expediente do Cartório Distribuidor Cível deste Fórum, no uso de suas atribuições legais, certifica e dá fé que, pesquisando as **distribuições de processos em andamento cíveis, família, executivos fiscais (Municipais, Estaduais e Federais) e juizados especiais cíveis, no período de 08/06/1999 até 14/06/2013, verificou nada constar como réu/requerido/interessado em nome de:**

J APARECIDO DOS SANTOS TRANSPORTADORA* * * * *
 K BQBSFDJEP EPT TBOUPT USBOTQPSUBEPSB* * * * *
 L CRCTGEKFQ FQU UCPVQU VTCPURQTVCFQTC* * * * *

CNPJ:167945140001-04

*** Nada consta contra o nome informado acima. ***

De acordo com o item 47.3, do capítulo VII das Normas de Serviço da Corregedoria Geral da Justiça:

- Esta certidão só tem validade no seu original, ressalvado o teor do artigo 32, da Lei nº 8.666/93 (Lei de Licitações), e mediante assinatura digitalizada do responsável pelo expediente do Cartório Distribuidor Cível.

Esta certidão não aponta, ordinariamente, os processos em que a pessoa, cujo nome foi pesquisado, figura como autor(a).

Esta certidão se refere exclusivamente à distribuição promovida no Fórum acima indicado, não compreendendo a de outros Fóruns (sede de Comarca ou Foro Distrital/Regional).

Certifica finalmente que as custas devidas no valor de R\$17,50, foram pagas na forma da lei.

Gália, 14 de Junho de 2013.

JOÃO BENAMI RIBEIRO
 DIRETOR DE SERVIÇO



Página 1/1

A autenticidade desta certidão poderá ser confirmada no site (<http://www.tj.sp.gov.br>), informando o Fórum, Tipo= Cível, Pedido= 00000324, Identificação= 92947 e Data= 14/06/2013.

TABELIÃO DE NOTAS E DE PROTESTO DE LETRAS E TITULOS

Avenida Martiniano Inácio Gonçalves, nº 851 - Sta Terezinha - GÁLIA/SP CEP 17.450-000 Fone: (14) 3274-1327

BRUNO HENRIQUE SEVERINO

TABELIÃO INTERINO

Página: 1



C E R T I D ã O

Certifico que, revendo em cartório a meu cargo os LIVROS COMPETENTES, destinados ao anexo de protestos, no período de 14/06/2008 à 13/06/2013, verifiquei, não constar protesto em nome de:

J APARECIDO DOS SANTOS TRANSPORTADORA
CGC/MF: 16.794.514/0001-04

A PRESENTE CERTIDÃO SÓ SE REFERE AO NOME E NÚMEROS NELA GRAFADOS, NÃO ABRANGENDO NOMES DIFERENTES, AINDA QUE PRÓXIMOS, SEMELHANTES OU RESULTANTES DE ERROS DE GRAFIA NO PEDIDO RESPECTIVO.

É o que tenho a certificar, o referido é verdade e dou fé.

GÁLIA, 14 de junho de 2013

OFICIAL REG. CIVIL DAS PES. NATURAIS
TABELIÃO DE NOTAS E DE PROTESTO
DE LETRAS E TÍTULOS DE GÁLIA-SP
Paula Gisele Barnece Pazini
Escrevente
Gália-SP

Código de consulta: 207141406061313

Requerente: LUIZ DONIZETE GALVÃO CPF: 015.190.478-27

Pesquisado e conferido por:

CERTIDÃO

Emolumentos...: R\$ 5,79
Estado.....: R\$ 1,65
IPESP.....: R\$ 1,22
Registro Civil: R\$ 0,31
Trib. Justiça.: R\$ 0,31
Santa Casa....: R\$ 0,06
T O T A L.....: R\$ 9,34

TABELIÃO DE NOTAS E DE PROTESTO DE LETRAS E TÍTULOS

Avenida Martiniano Inácio Gonçalves, nº 851 - Sta Terezinha - GÁLIA/SP CEP 17.450-000 Fone: (14) 3274-1327

BRUNO HENRIQUE SEVERINO

TABELIÃO INTERINO

Página: 1



C E R T I D ã O

Certifico que, revendo em cartório a meu cargo os LIVROS COMPETENTES, destinados ao anexo de protestos, no período de 14/06/2008 à 13/06/2013, verifiquei, não constar protesto em nome de:

JOSÉ APARECIDO DOS SANTOS
CPF: 006.029.388-80

A PRESENTE CERTIDÃO SÓ SE REFERE AO NOME E NÚMEROS NELA GRAFADOS, NÃO ABRANGENDO NOMES DIFERENTES, AINDA QUE PRÓXIMOS, SEMELHANTES OU RESULTANTES DE ERROS DE GRAFIA NO PEDIDO RESPECTIVO.

É o que tenho a certificar, o referido é verdade e dou fé.

GÁLIA, 14 de junho de 2013

OFICIAL REG. CIVIL DAS PES. NATURAIS
TABELIÃO DE NOTAS E DE PROTESTO
DE LETRAS E TÍTULOS DE GÁLIA-SP
Paula Gisele Barnece Pazini
Escrivente
Gália-SP

Código de consulta: 206141406061313

Requerente: LUIZ DONIZETE GALVÃO CPF: 015.190.478-27

Pesquisado e conferido por:

CERTIDÃO

Emolumentos...: R\$ 5,79
Estado.....: R\$ 1,65
IPESP.....: R\$ 1,22
Registro Civil: R\$ 0,31
Trib. Justiça.: R\$ 0,31
Santa Casa....: R\$ 0,06
T O T A L.....: R\$ 9,34

TABLEIO DE NOTAS E DE PROTESTO DE LETRAS E TITULOS
Av. ...
...

C R E D I T O

...

JOSÉ APARECIDO DOS SANTOS
CNPJ: 000.000.000-00

...

...

...

EM BRANCO

...

...

...

...

...



Poder Judiciário
Tribunal de Justiça do Estado de São Paulo

Certidão de Distribuições Criminais - Fórum de Gália

Referente ao Pedido 00000325 de 14 de Junho de 2013

Página 1

- * Para maior segurança, conferir a seqüência alfabética de cada letra do nome *
- * certificado, constante das duas linhas subseqüentes ao referido nome. *

O responsável pelo expediente do Cartório Distribuidor Criminal deste Fórum, no uso de suas atribuições legais, certifica e dá fé que, pesquisando as Distribuições de Processos **Criminais, anteriores a data de 14/06/2013, verificou nada constar contra:**

JOSE APARECIDO DOS SANTOS* * * * *
 KPTF BQBSFDJEP EPT TBOUPT* * * * *
 LQUG CRCTGEKFQ FQU UCPVQU* * * * *

RG:10678053-0, CPF:006029388-80, nascido(a) em 23/08/1956, em Garça-SP, filho(a) de LUIZ JOSE DOS SANTOS e JOSEFA FERREIRA DOS SANTOS, conforme indicação feita no pedido de certidão.

*** Nada consta contra o nome informado acima. ***

Esta certidão só terá valor no original e mediante assinatura digitalizada do responsável pelo expediente do Cartório Distribuidor Criminal.

Esta certidão se refere exclusivamente à distribuição promovida no Fórum acima indicado, não compreendendo a de outros Fóruns (sede de Comarca ou Foro Distrital/Regional).

Certifica finalmente que esta certidão é isenta de custas conforme determinação judicial.

Gália, 14 de Junho de 2013.

JOÃO BENAMI RIBEIRO
DIRETOR DE SERVIÇO





TRIBUNAL DE JUSTIÇA

3 DE FEVEREIRO DE 1874

PODER JUDICIÁRIO

SÃO PAULO

SEGUNDA VARA JUDICIAL DA COMARCA DE GARÇA

SEGUNDO OFÍCIO JUDICIAL

Praça Dr. Martinho Funchal de Barros, 50 - EDIFÍCIO DO FÓRUM - Garça/SP - CEP: 17400-000 -

Telefone: 14-3406.1177 - Fax: 14-3406.1484 - e-mail: garca2@tjsp.jus.br

CERTIDÃO DE OBJETO E PÉ

JULIO CEZAR PIOTTO, Escrivão Judicial do SEGUNDO OFÍCIO JUDICIAL da Comarca de Garça/SP, na forma da Lei, etc

CERTIFICA, atendendo a pedido de pessoa interessada que pesquisando em Cartório verificou constar :

Processo nº **0007108-50.2009.8.26.0201** (201.01.2009.007108-3/000000-000)
Ordem : **188/2009**

Classe: 1116 - Execução Fiscal
Assunto(s): 05951-ISS/ Imposto sobre Serviços.

Data da distribuição : 29/10/2009

Requerente

MUNICÍPIO DE GARÇA - SP, CNPJ Nº 445183710001-35 residente à Praça Hilmar Machado de OLiveira nº 102 - Centro - 17400000 - Garça - SP.

Requerido

JOSÉ APARECIDO DOS SANTOS residente na RUA JOSÉ SANCHES nº 225 - Sol Nascente - 17400000 - Garça - SP, portador do CPF. 171.870.458-59 e do RG. 23.350.659-7 - SSP-SP, natural de Garça, nascido aos 03 de novembro de 1970, filho de José Aparecido dos Santos e Etelevina dos Santos.

Situação Processual

29/10/2009 - Processo Distribuído por Sorteio p/ 2ª. Vara Judicial
Carga à Vara Interna sob nº 3984653
30/10/2009 - Recebimento de Carga sob nº 3984653
17/11/2009 - Aguardando Manifestação do Autor (Vista M.G.)
20/11/2009 - Aguardando Manifestação do Autor: C/FAZENDA MUNICIPAL: 24/11
05/01/2010 - Aguardando Expedição: CUMPRIR
11/01/2010 - Aguardando Prazo (Esc08)(A.R)
20/01/2010 - Aguardando Prazo (25/01)(01)
09/02/2010 - Aguardando Manifestação do Autor (VISTA MUNICÍPIO DE GARÇA)
26/02/2010 - Aguardando Manifestação do Autor - C/MUNICÍPIO DE GARÇA: 10.03
14/05/2010 - Conclusos para Despacho em 14.05
31/05/2010 - Atenda-se, expedindo-se o necessário
08/06/2010 - Aguardando Expedição (P/ Cumprir)
09/06/2010 - Aguardando Prazo Esc. 10 (MD)
23/07/2010 - Aguardando Manifestação do Autor (Vista)
04/08/2010 - Aguardando Manifestação do Autor: C/MUNICÍPIO DE GARÇA: 12/08
21/09/2010 - Conclusos para Despacho em 22.09
24/09/2010 - 1- Defiro a penhora "on line", no valor de R\$- 904,84 (fls.19), que será minutada pelo assessor e Diretor do 2º Ofício de Justiça, Sr. Julio Cezar Piotto 2- Aguarde-se a

JULIO CEZAR PIOTTO
Diretor de Serviço
Matr. 306.691

FEDTJ: R\$17,50

resposta do Bacen.

06/10/2010 -Aguardando Providências (PESQUISA)
15/10/2010 -Aguardando Manifestação do Autor(Vista MG)
06/12/2010 -Aguardando Manifestação do Autor: C/MUNICÍPIO DE GARÇA: 07.12
09/02/2011 -Conclusos para Despacho em 08.02
11/02/2011 -Fls. 23: 1- Defiro a penhora "on line", no valor de R\$- 904,84 que será minutada pelo assessor do juízo. 2- Aguarde-se a resposta do Bacen.
17/02/2011 -Aguardando Providências - PESQUISA JULIO
02/03/2011 -Aguardando Manifestação do Autor - VISTA MG
10/03/2011 -Aguardando Manifestação do Autor: C/MUNICÍPIO DE GARÇA: 22.03.2011
02/06/2011 -Conclusos para Despacho em 06.06
20/06/2011 -Aguardando Providências - JULIO
30/06/2011 -Aguardando Manifestação do Autor - VISTA MG
05/10/2011 -Aguardando Manifestação do Autor: C/MUNICÍPIO DE GARÇA: 13.10
07/12/2011 -Conclusos para Despacho em 07/12/2011
19/12/2011 -À penhora ou relação de bens. Intime-se.
09/01/2012 -Aguardando Expedição - Cumprir
11/01/2012 -Aguardando Prazo - (ESC) 10
23/01/2012 -Juntada do Mandado (negativo) em 23/01/2012
Aguardando Manifestação do Autor - VISTA MG
31/08/2012 -Aguardando Manifestação do Autor - C/MUNICÍPIO DE GARÇA: 04.09
07/12/2012 -Conclusos para Despacho em 04.12
12/12/2012 -Aguardando Prazo (SOBRESTAMENTO DE 90 DIAS) - MARÇO DE 2013.
03/05/2013 -Aguardando Manifestação do Autor VISTA MG
CERTIFICA mais e finalmente que, nesta data, os autos acima encontra-se em andamento, não havendo qualquer bem penhorado.
Garça/SP, 17 de junho de 2013. Eu, _____ (JULIO CEZAR PIOTTO), Escrivão Judicial, matrícula 306691, conferi, subscrevi e dou fé.

JULIO CEZAR PIOTTO
ESCRIVÃO JUDICIAL
MATR. 306691

JÚLIO CEZAR PIOTTO
Diretor de Serviço
Matr. 306.691



GUIA DE RECOLHIMENTO
 PODER JUDICIÁRIO - TRIBUNAL DE JUSTIÇA
 FUNDO ESPECIAL DE DESPESA - F. E. D. T. J.



Nome	Luiz Donizete Galvão		Código	0202-0	Valor	22,50
RG	12331204	CPF/CNPJ	015.190.478-27			
Nº do Processo	188/2009	Unidade	2º Ofício Judicial			
Endereço	Fórum de Garça					
CEP	17.400-000	Comarca	Garça			
Histórico	Extração de certidão cível					
				Total	22,50	22,50

5.150-0 TRIBUNAL DE JUSTIÇA -
 BB 66040076 48062013
 Autenticação Mecânica

1ª Via - Unidade Geradora do Serviço
 2ª Via - Contribuinte
 3ª Via - Banco
 O Tribunal de Justiça não se responsabiliza pela qualidade da cópia extraída de peça pouco legível.

JULIO CEZAR PIOTTO
 Diretor de Serviço
 Matr. 3061691



**PODER JUDICIÁRIO
SÃO PAULO**

1º Ofício Judicial de Garça (SP)

Pç. Dr. Martinho F. de Barros, 50 - Garça/SP - CEP: 17400-000 - Telefone: (14) 3406-1177 - Fax: (14) 3406-1484 - e-mail: garca1@tjsp.jus.br

fls. 31

CERTIDÃO DE OBJETO E PÉ

AISAMAQUE DA SILVA VALADARES, Escrivão(ã)
Diretor(a) do 1º Ofício Judicial da Comarca de Garça/SP da
Comarca de Garça/SP, na forma da Lei, etc

CERTIFICA, atendendo a pedido de pessoa interessada que pesquisando em Cartório verificou constar :

Processo nº **0007359-10.2005.8.26.0201** (201.01.2005.007359-0/000000-000)
Ordem : **559/2005**

Classe: 1116 - Execução Fiscal
Assunto(s): Imposto sobre Serviços e Taxa de polícia

Data da distribuição : 05/12/2005

Requerente

MUNICÍPIO DE GARÇA, CNPJ Nº 445183710001-35 residente à PRAÇA HILMAR MACHADO DE OLIVEIRA nº 102 - 17400000 - Garça - SP.

Requerido

JOSE APARECIDO DOS SANTOS, RG Nº 233506597, CPF 171.070.458-59, residente à RUA JOSE SANCHES nº 225 - SOL NASCENTE - 17400000 - Garça - SP.

Situação Processual

- 26/02/2008 -Carga ao Advogado sob nº 1866138
- 24/06/2008 -Recebimento de Carga sob nº 1866138
- 22/07/2008 -Expeça-se minuta bloqueio de eventual numerário existente junto às instituições bancárias, através do sistema BACEN JUD. Int.
- 30/07/2008 -Deverá o credor fornecer o CPF/CNPJ do(a) executado(a), tendo em vista que o apresentado no à fls. 26 está incorreto/inválido.
- 03/09/2008 -Carga ao Advogado sob nº 2484736
- 02/12/2008 -Recebimento de Carga sob nº 2484736
- 04/12/2008 -Despacho: Considerando a não localização de bens passíveis de constrição judicial, com fundamento no artigo 40, parágrafo 2º, da Lei 6830/80, determino o arquivamento da presente execução fiscal, observadas as formalidades de praxe. Ressalte-se que nos termos do parágrafo 3º do mesmo artigo 40, os autos serão imediatamente desarquivados para prosseguimento da execução, a qualquer tempo, em caso de localização de bens do devedor, salientando-se, porém, que, nos termos do parágrafo 4º do artigo 40 da Lei 6830/80, acrescido pela Lei nº 11051 de 29/12/2004 "Se a decisão que ordenar o arquivamento tiver decorrido o prazo prescricional, o Juiz, depois de ouvida a Fazenda Pública, poderá, de ofício, reconhecer a prescrição intercorrente e decretá-la de imediato."
- 17/02/2009 -Remetido ao ARQUIVO - (CX. 70 - CARTÓRIO)

FEDTJ: R\$17,50

33

REPÚBLICA FEDERATIVA DO BRASIL

ESTADO DE SÃO PAULO 8840-1

SECRETARIA DA SEGURANÇA PÚBLICA
INSTITUTO DE IDENTIFICAÇÃO RICARDO GUMBLETON DAUNT

PROIBIDO PLASTIFICAR

9643-084495

ASSINATURA DO TITULAR

CARTEIRA DE IDENTIDADE

VÁLIDA EM TODO O TERRITÓRIO NACIONAL

REGISTRO GERAL 10.678.053-0 DATA DE EXPEDIÇÃO 10/AGO/2012

NOME JOSÉ APARECIDO DOS SANTOS

FILIAÇÃO LUIZ JOSÉ DOS SANTOS

E JOSEFA FERREIRA DOS SANTOS

NATURALIDADE GARÇA -SP DATA DE NASCIMENTO 23/AGO/1956

DOC ORIGEM SÃO PAULO SP VILA MATILDE

CC:LV.B17 /FLS.143 /N.004960

CPF 006029388/80

215 Delegado Divisionário de Polícia IIRGD.SSP.SP

ASSINATURA DO DIRETOR

LEI Nº 7.116 DE 29/08/83

TABELIONATO DE ATAS E PROTESTO DE LETRAS E TÍTULOS DE GARÇA/SP
Carolina Helena Sartori - Tabeliã

AUTENTICAÇÃO
Emol e custas R\$ 2,50
Garça, 18 JUN 2013

Autentico a presente cópia rep... a qual confere com o orig... apresentado, dou fe.

ASSO SOMENTE COPIA DE AUTENTICAÇÃO

0330AA556235

Mércia Regina Salgueiro Sartori
Escrevente Substituta

ESPAÇO INUTILIZADO

EM BRANCO

EM BRANCO



Bradesco

Atestado de Idoneidade - Pessoa Física

Pa. 34

Nome do Cliente

CNPJ/CPF/MF

JOSE APARECIDO DOS SANTOS

006.029.388-80

A quem possa interessar:

Declaramos que o(a) Cliente em referência sempre apresentou-se com correção nas transações mantidas com este Banco, nada constando, até a presente data, que possamos citar em seu desabono.

GALIA, 28 DE JUNHO DE 2013

Local e Data

Banco Bradesco S.A. (Assinaturas Autorizadas)

**104675 Renata Febraio
Foloni Barrientos**

Fone Fácil Bradesco
Capitais e Regiões Metropolitanas - 4002 0022
Demais Regiões - 0800 570 0022
Consulta de saldo, extrato, transações financeiras e de cartão de crédito.
Atendimento 24 horas, 7 dias por semana.

SAC - Alô Bradesco - 0800 704 8383
Deficiência Auditiva ou de Fala - 0800 722 0099
Cancelamento, reclamação, informação, sugestão e elogio.
Atendimento 24 horas, 7 dias por semana.
Ouvidoria - 0800 727 9933
Das 08h às 18h, de 2ª a 6ª feira, exceto feriados.



Bradesco

Atestado de Idoneidade - para PJ

35

Nome da Empresa

CNPJ/MF

J APARECIDO DOS SANTOS TRANSPORTADORA - EPP

16.794.514/0001-04

A quem possa interessar:

Declaramos que a Empresa em referência sempre apresentou-se com correção nas transações mantidas com este Banco, nada constando, até a presente data, que possamos citar em seu desabono.

Esclarecemos, ainda, que este estabelecimento, por si só ou por seus administradores ou acionistas detentores de seu controle, não participa do capital ou da direção da empresa acima mencionada.

GALIA 28 DE JUNHO DE 2013

Local e Data

Banco Bradesco S.A. (Assinaturas Autorizadas)

104675 Renata Febrão
Foloni Barrientos

Ao Excelentíssimo Senhor José Alcides Faneco

DD. Prefeito do Município de Garça

Protocolo 0000041142 / 2016
J A DOS SANTOS POLPAS - EIRELI - EPP
REQUER ESCRITURA DEFINITIVA

19/12/2016 09:22:42

J. A. dos Santos Polpas – Eireli – EPP, CNPJ 16.794.514/0001-04, donatária de uma área de terra de 6,5341 hectares, conforme Lei 4.840/2.013, de 16/06/2.013, vem a presença de Vossa Excelência requerer a outorga da Escritura Definitiva, conforme previsto na Legislação de Incentivo à implantação de Indústrias no Município.

Termos em que aguarda deferimento.

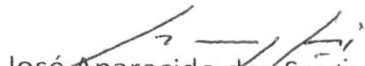
José Aparecido dos Santos – proprietário
RG 10.678.053-0 SSSP

À
SEC. de Ind. e Comércio:

Favor informar se a
dona Tânia cumpriu os re-
quisitos constantes das
Leis Municipais nº 4.840/2013
e 3.956/2005.

A
Secretaria de Planejamento e
Desenvolvimento Urbano
Daniel Mesquita de Araújo
Procurador

Informar se a empresa requerente possui
Projeto de Edificação aprovado, conforme
estabelece o artigo 9º da Lei 3.956/2005.

Garça, 20/12/2016
Maria José Silvério dos Santos
Assessora de Gabinete
Secr. Mun. de Indústria e Comércio

Ao Cadastro Imobiliário

Informar à Sec. da Indústria e Comércio
sobre a existência de Projeto nos respectivos
lotes citados.

Garça, 22 de dezembro de 2016.

João Paiva

Projetos e Obras Particulares

AO DECI

Em visita ao local, constatamos
a existência de um prédio de caráter in-

distrital, com área total
de 2.182,4 m², dos quais 31,62 m²
sem função nesta PMG.
G. 22/12/2016.

Maira Cirino de Carvalho
Fiscal

Aparecido Pereira dos Santos
Fiscal

Em tempo: Segue croqui

Ao

A
Procuradoria do Município

A Empresa Requerente apresentou
documentos da constituição da pessoa
jurídica, com a juntada ao Processo de
habilitação das respectivas certidões
fornecidas pela Junta Comercial do Estado
e comprovação da atividade industrial
(Artigo 4º. da Lei 3.956/2.005).

Seguem anexadas informações da
Secretaria Municipal de desenvolvimento e
Planejamento Urbano referentes ao Artigo
9º. da Lei 3.956/2.005.

Garça, 22/12/2016

Maria José Silvério dos Santos
Assessora de Gabinete
Secr. Mun. de Indústria e Comércio

Em tempo:

A Empresa Requerente cumpriu os
requisitos constantes das Leis Municipais
Nos. 4.840/2.013 e 3.956/2.005.

Garça, 22/12/2016

Maria José Silvério dos Santos
Assessora de Gabinete
Secr. Mun. de Indústria e Comércio



PREFEITURA MUNICIPAL DE GARÇA

ESTADO DE SÃO PAULO
SECRETARIA MUNICIPAL DE PLANEJAMENTO

<<< >>>

Departamento de Cadastro e Controle de Imóveis

<<< >>>

DIVISÃO DE CADASTRO

INFORMAÇÕES CADASTRAIS/PROCESSO DE N.º 41.142 de 19/12/2.016.

EM NOME DE J. A. DOS SANTOS POLPAS EPP

ASSUNTO: REQUER ESCRITURA DEFINITIVA.

AO DEPARTAMENTO DE CADASTRO FAZENDÁRIO E D.O.P.P.

Conforme vistoria do Sr. Fiscal e, buscas procedidas em nossos arquivos, constatamos que o imóvel denominado ESTÂNCIA MADEL localizado a margem da Rodovia SP 294 Comandante João Ribeiro de Barros, Km 420 + 500 metros com área de 6,5341 hectares, ou 65.341,00m², adquirido pela PREFEITURA DO MUNICIPIO DE GARÇA em 25/08/2.006 conforme averbação n.º 15 da matrícula 7.702, do cartório de registros de imóveis, foi doado através da lei 4.840/2.013 para firma J. A. DOS SANTOS POLPAS EPP, passou a ser considerado área urbana deste município de Garça, conforme Lei Municipal n.º 4.193/2.008 de 25/03/2.008, que consta na averbação de n.º 16 da matrícula 7.702, Cadastrado nesta Prefeitura com os n.º de inscrição de 42012800 e, através do processo de n.º 9.283 de 02/06/2.014 em nome de J A DOS SANTOS POLPAS – EPP, protocolou projeto com área de 1.150,52m² de tijolos, o qual foi aprovado conforme alvará n.º 177/2015, porém existe uma área de 31,62m² de tijolos sem projeto aprovado nesta Prefeitura.....

.....
.....
.....
.....
.....

.....Garça, 22 de Dezembro de 2.016.



JAIR DE JESUS SGARBI
DIRETOR DE DEPARTAMENTO

OBRA

CONSTRUÇÃO DE UMA EDIFICAÇÃO INDUSTRIAL DESTINADA A FABRICAÇÃO DE POPLAS DE FRUTAS

LOCAL

RODOVIA COMANDANTE JOÃO RIBEIRO DE BARROS km 420 + 500 m
DISTRITO INDUSTRIAL, GARÇA/SP

PROPRIETÁRIO

J A DOS SANTOS POLPAS-EPP
CNPJ: 16.794.514/0001-04

<p>SITUAÇÃO</p>	<p>DESENHO LEONARDO MARINI</p>	<p>DATA 04/2014</p>	<p>ESC. 1:100</p>
	<p>DECLARO QUE A APROVAÇÃO DO PROJETO POR PARTE DA PREFEITURA NÃO IMPLICA NO RECONHECIMENTO DO DIREITO DE PROPRIEDADE DO TERRENO.</p>		
<p>ÁREAS</p> <p>TERRENO _____ 65.341,00m² BARRACÃO (Pav. Térreo) _____ 978,75m² ESCRITÓRIO (Pav. Superior) _____ 58,14m² GALPÃO-caldeira/clorador _____ 113,63m² TOTAL _____ 1.150,52m²</p>	<p>PROPRIETÁRIO J A DOS SANTOS POLPAS-EPP CNPJ: 16.794.514/0001-04</p>		
	<p> CHAVES engenharia (14) 3737-0555</p>		

Prefeitura Municipal de Garça
SECRETARIA DE PLANEJ. E DESENVOLVIMENTO URBANO

APROVADO

Garça, de 02 JUN. 2015 de 2.0

Cristiane Yamoto
 Engenheira Civil - CREA: 5060655714



Proprietário _____
 Rua Ked. Com. João R. Buar Nº km 42+50m Esq. _____
 Quadra _____ Lote _____ Setor _____ Zona _____ Tipo de Cobertura { _____
 Nat. Const. Sigolo/Met. Ocupação Industrial
 Área Terreno 65.341,00 Área Construída 1.182,14 Est. Cons. _____
 Fina 116,28 m2 Ótima _____ m2 Boa _____ m2 Média 1065,86 m2

FICHA CADASTRAL

ÁREAS	
C/ FORRO LAJE	<u>5814</u> M2
C/ FORRO GESSO	<u>5814</u> M2
C/ FORRO MADEIRA M2
C/ FORRO PVC M2
S/ FORRO	<u>1065,86</u> M2

Fiscal de Obras

*Acquit
anexo*

- TERRAÇO(S)
 - Parede _____
 - Pintura _____
 - Piso _____
 - Forro _____
- SALA(S) SARRACÃO
 - Parede Rev
 - Pintura latax
 - Piso cimento
 - Forro _____
- ~~DORMITÓRIO(S)~~ escritório
 - Parede Rev
 - Pintura latax
 - Piso cer
 - Forro gesso
- COPA(S)
 - Parede _____
 - Pintura _____
 - Piso _____
 - Forro _____
 - Azulejo _____
- COZINHA(S)
 - Parede _____
 - Pintura _____
 - Piso _____
 - Forro _____
 - Azulejo _____
- 2 SANITÁRIO(S)
 - Parede Rev
 - Pintura latax
 - Piso cer
 - Forro laje
 - Azulejo latax
- GARAGEM(ENS)
 - Parede _____
 - Pintura _____
 - Piso _____
 - Forro _____
- OUTRA(S) DEPENDÊNCIA(S)
 - Parede _____
 - Pintura _____
 - Piso _____
 - Forro _____
 - Azulejo _____
- Parede _____
 - Pintura _____
 - Piso _____
 - Forro _____
 - Azulejo _____
- Parede _____
 - Pintura _____
 - Piso _____

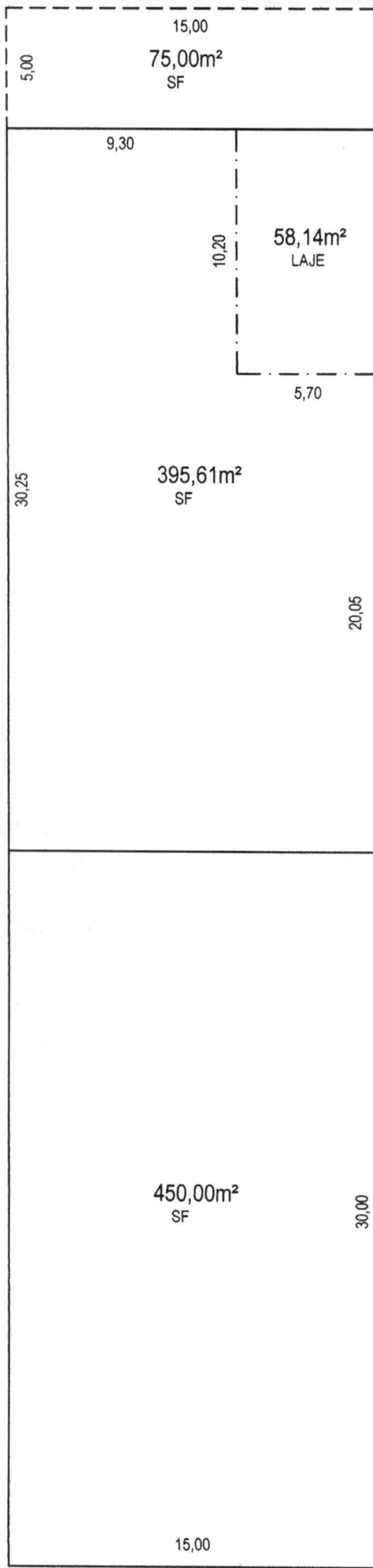

ÁREA TOTAL:
1.182,14m²

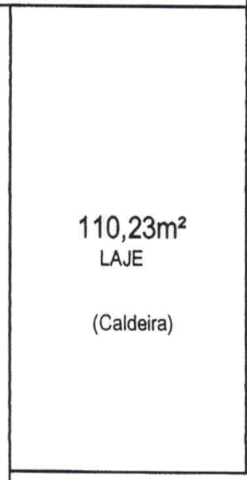
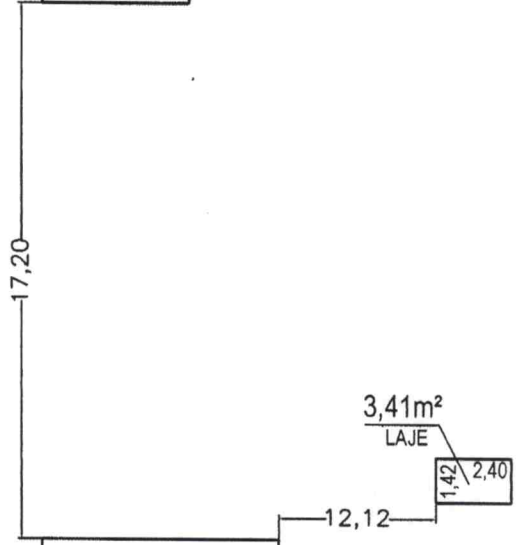
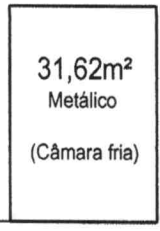
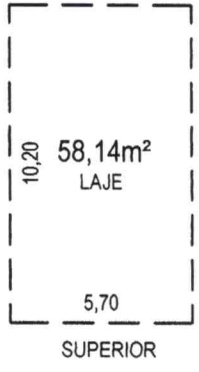

15,03



www.LeisMunicipais.com.br

LEI Nº 4840/2013

REVOGA A LEI Nº 4113/2007 E AUTORIZA DOAÇÃO DE ÁREA INDUSTRIAL

JOSÉ ALCIDES FANECO, Prefeito do Município de Garça, Estado de São Paulo, no uso de suas atribuições, faz saber que a Câmara Municipal aprovou e ele sanciona e promulga a seguinte lei:

Art. 1º Fica revogada a Lei Municipal nº 4.113, de 28 de junho de 2007, que autorizou a doação de área com 3,6971 ha ou 1,52775 alqueires, objeto da Matrícula nº 7.702 do CRI local, à empresa "Indústria de Alimentação Monjolinho Ltda".

Art. 2º Fica o Poder Executivo Municipal autorizado, nos termos da presente Lei, observado os preceitos da Lei Municipal nº 3.956, de 27 de dezembro de 2005 e suas alterações, e deliberação da Comissão dos Distritos Industriais, datada de 20 de maio de 2013, a doar para "José Aparecido dos Santos", portador do RG nº 10.678.053-0 e inscrito no CPF nº 006.029.388-80, uma área de 6,5341 hectares ou 65.341,00 metros quadrados, objeto da Matrícula nº 7.702 do CRI local, de propriedade da Prefeitura Municipal de Garça, com a finalidade de instalação da atividade industrial desenvolvida pelo donatário.

Parágrafo Único - A área a ser doada possui a seguinte caracterização:

"inicia-se a descrição deste perímetro no marco 01, marco este cravado às margens da Estrada Municipal GAR-161 e às margens da Rodovia SP - 294 (Rodovia Comandante João Ribeiro de Barros) de onde segue confrontando com a citada rodovia em direção ao marco 02 no rumo 62º24'33"SE em uma distância de 162,95 metros, marco este cravado às margens da Rodovia SP - 294 e junto a divisa com a propriedade de Alcides Nivaldo Tosta, de onde segue confrontando com Alcides Nivaldo Tosta - Estância Mave III (matrícula 3.171); em direção ao marco 03 no rumo 10º27'31"SE em uma distância de 302,00 metros, marco este cravado na divisa da propriedade de Alcides Nivaldo Tosta - Estância Mave III (matrícula 3.171) e junto a divisa do Esporte Clube Banespa de Garça, de onde segue confrontando com o Esporte Clube Banespa de Garça (matrícula 7.526) em direção ao marco 04 no rumo 89º40'28"SW em uma distância de 55,42 metros, em direção ao marco 05 no rumo 89º40'28"SW em uma distância de 137,43 metros, marco este cravado na divisa do Esporte Clube Banespa de Garça (matrícula 7.526) e na divisa com a propriedade de Francisco Antonio Tosta - Sítio São Benedito, de onde segue confrontando com a propriedade de Francisco Antonio Tosta, Sítio São Benedito (matrícula 37), em direção ao marco 06 no rumo 89º31'04"SW em uma distância de 46,01 metros, marco este cravado na divisa da propriedade de Francisco Antonio Tosta, Sítio São Benedito (matrícula 37) e às margens da Estrada Municipal GAR - 161, de onde segue margeando a referida Estrada Municipal em direção ao marco 07 no rumo 7º44'01"NE em uma distância de 16,99 metros; defletindo à direita, segue em direção ao marco 08 no rumo 12º17'38"NE em uma distância de 23,73 metros; defletindo à esquerda, segue em direção ao marco 09 no rumo 5º13'11"NE em uma distância de

32,71 metros; defletindo à esquerda, segue em direção ao marco 10 no rumo 3º27'38"NE, em uma distância de 31,62 metros; defletindo à esquerda, segue em direção ao marco 11 no rumo 0º07'24"NE em uma distância de 33,30 metros; defletindo à esquerda, segue em direção ao marco 12 no rumo 0º19'13"NW em uma distância de 48,45 metros; defletindo à direita, segue em direção ao marco 13 no rumo 5º20'10"NE em uma distância de 32,15 metros; defletindo à direita, segue em direção ao marco 14 no rumo 5º41'44"NE em uma distância de 55,27 metros; defletindo à direita, segue em direção ao marco 15 no rumo 8º08'26"NE em uma distância de 46,18 metros; defletindo à direita, segue em direção ao marco 16 no rumo 9º07'03"NE em uma distância de 28,32 metros; defletindo à direita, segue em direção ao marco 01 no rumo 16º29'11"NE em uma distância de 28,52 início a descrição deste perímetro."

Art. 3º Fica consignado que o donatário deverá constituir pessoa jurídica, no prazo estabelecido no § 1º, do artigo 4º, da Lei Municipal nº 3.956/2005, sob pena de reversão da área ao Município, independentemente de qualquer indenização, notificação e intimação, tornando sem efeito a anuência do Município.

Art. 4º Aplica-se a presente doação as regras constantes na Lei Municipal nº 3.956/2005, e suas alterações.

Art. 5º Esta Lei entrará em vigor na data de sua publicação, revogadas as disposições em contrário.

Garça, 14 de junho de 2013.

JOSÉ ALCIDES FANECO
PREFEITO MUNICIPAL

FABRICIO TAMURA
SECRETÁRIO MUNICIPAL DE ASSUNTOS JURÍDICOS E CIDADANIA

RAFAEL DE OLIVEIRA MATHIAS
PROCURADOR MUNICIPAL

Registrada e publicada neste Departamento de Atos Oficiais e Documentos, na data supra.

ROSANGELA MORETTI
DIRETORA DO DEPARTAMENTO DE ATOS OFICIAIS E DOCUMENTOS

Data de Publicação no Sistema LeisMunicipais: 14/06/2013



FICHA CADASTRAL COMPLETA

NESTA FICHA CADASTRAL COMPLETA, AS INFORMAÇÕES DOS QUADROS "EMPRESA", "CAPITAL", "ENDEREÇO", "OBJETO SOCIAL" E "TITULAR/SÓCIOS/DIRETORIA" REFEREM-SE À SITUAÇÃO DA EMPRESA NO MOMENTO DE SUA CONSTITUIÇÃO OU AO SEU PRIMEIRO REGISTRO CADASTRADO NO SISTEMA INFORMATIZADO.

A SEGUIR, SÃO INFORMADOS OS EXTRATOS DOS ARQUIVAMENTOS POSTERIORMENTE REALIZADOS, SE HOUVER.

A AUTENTICIDADE DESTA FICHA CADASTRAL COMPLETA PODERÁ SER CONSULTADA NO SITE WWW.JUCESPONLINE.SP.GOV.BR, MEDIANTE O CÓDIGO DE AUTENTICIDADE INFORMADO AO FINAL DESTE DOCUMENTO.

PARA EMPRESAS CONSTITUÍDAS ANTES DE 1.992, OS ARQUIVAMENTOS ANTERIORES A ESTA DATA DEVEM SER CONSULTADOS NA FICHA DE BREVE RELATO (FBR).

EMPRESA

J APARECIDO DOS SANTOS TRANSPORTADORA

TIPO: EMPRESÁRIO (E.P.P.)

NIRE MATRIZ

DATA DA CONSTITUIÇÃO

EMIÇÃO

35128146558

15/08/2012

22/12/2016 10:59:27

INÍCIO DE ATIVIDADE

CNPJ

INSCRIÇÃO ESTADUAL

13/08/2012

16.794.514/0001-04

CAPITAL

R\$ 400.000,00 (QUATROCENTOS MIL REAIS)

ENDEREÇO

LOGRADOURO: SÍTIO BOM JESUS I - II

NÚMERO: S/N

BAIRRO: HARELINDA PORTO

COMPLEMENTO: RURAL

MUNICÍPIO: GÁLIA

CEP: 17450-000

UF: SP

OBJETO SOCIAL

PRESTAÇÃO DE SERVIÇOS DE TRANSPORTE RODOVIÁRIO DE CARGAS E MUDANÇAS, INTERMUNICIPAL E INTERESTADUAL.

TITULAR / SÓCIOS / DIRETORIA

JOSÉ APARECIDO DOS SANTOS, NACIONALIDADE BRASILEIRA, CPF: 006.029.388-80, RG/RNE: 106780530 - SP (SSP), RESIDENTE À RUA ANTENOR LARA CAMPOS, 386, APTO 09, CENTRO, GARÇA - SP, CEP 17400-000.

ARQUIVAMENTOS

NUM.DOC: 810.563/12-5 SESSÃO: 15/08/2012

REGISTRO DA DECLARAÇÃO DE ENQUADRAMENTO DE EMPRESA DE PEQUENO PORTE - (EPP).

NUM.DOC: 260.142/13-0 SESSÃO: 02/08/2013

ENDEREÇO DA SEDE ALTERADO PARA ROD COMANDANTE JOÃO RIBEIRO DE BARROS, SN, KM 420 + 500M, DISTRITO

INDUSTRIAL, GARÇA - SP, CEP 17400-000.

NUM.DOC: 318.146/13-7 SESSÃO: 06/09/2013

ALTERAÇÃO DO NOME EMPRESARIAL PARA J A DOS SANTOS POLPAS.

ALTERAÇÃO DA ATIVIDADE ECONÔMICA / OBJETO SOCIAL DA SEDE PARA FABRICACAO E COMERCIO ATACADISTA DE CONSERVAS DE FRUTAS, E PRESTACAO DE SERVICOS DE TRANSPORTE DE CARGAS E MUDANCAS, INTERMUNICIPAL E INTERESTADUAL.

NUM.DOC: 053.964/14-7 SESSÃO: 19/02/2014

CAPITAL DA SEDE ALTERADO PARA \$ 2.200.000,00 (DOIS MILHÕES, DUZENTOS MIL REAIS).

NUM.DOC: 310.760/14-8 SESSÃO: 22/08/2014

TRANSFORMAÇÃO DESTA SOCIEDADE PARA NIRE 35600638579

FIM DAS INFORMAÇÕES PARA NIRE: 35128146558
DATA DA ÚLTIMA ATUALIZAÇÃO DA BASE DE DADOS: 13/12/2016



Ficha Cadastral Completa certificada para NILSON BASTOS BENTO:25010824868
[Autenticidade: 80058747] - Junta Comercial do Estado de São Paulo - www.jucesponline.sp.gov.br

Signature Not Verified

Digitally signed by JUNTA COMERCIAL DO ESTADO DE SAO PAULO:08920673000171
Date: 2016.12.22 10:59:27 -02:00
Reason: Autenticação de Ficha Cadastral Completa
Location: Sao Paulo



FICHA CADASTRAL COMPLETA

NESTA FICHA CADASTRAL COMPLETA, AS INFORMAÇÕES DOS QUADROS "EMPRESA", "CAPITAL", "ENDEREÇO", "OBJETO SOCIAL" E "TITULAR/SÓCIOS/DIRETORIA" REFEREM-SE À SITUAÇÃO DA EMPRESA NO MOMENTO DE SUA CONSTITUIÇÃO OU AO SEU PRIMEIRO REGISTRO CADASTRADO NO SISTEMA INFORMATIZADO.

A SEGUIR, SÃO INFORMADOS OS EXTRATOS DOS ARQUIVAMENTOS POSTERIORMENTE REALIZADOS, SE HOUVER.

A AUTENTICIDADE DESTA FICHA CADASTRAL COMPLETA PODERÁ SER CONSULTADA NO SITE WWW.JUCESPONLINE.SP.GOV.BR, MEDIANTE O CÓDIGO DE AUTENTICIDADE INFORMADO AO FINAL DESTE DOCUMENTO.

PARA EMPRESAS CONSTITUÍDAS ANTES DE 1.992, OS ARQUIVAMENTOS ANTERIORES A ESTA DATA DEVEM SER CONSULTADOS NA FICHA DE BREVE RELATO (FBR).

EMPRESA		
JOA DOS SANTOS POLPAS - EIRELI		
TIPO: EIRELI (E.P.P.)		
NIRE MATRIZ	DATA DA CONSTITUIÇÃO	EMIÇÃO
35600638579	22/08/2014	22/12/2016 10:59:52
INÍCIO DE ATIVIDADE	CNPJ	INSCRIÇÃO ESTADUAL
15/08/2012	16.794.514/0001-04	

CAPITAL
R\$ 3.200.000,00 (TRÊS MILHÕES, DUZENTOS MIL REAIS)

ENDEREÇO		
LOGRADOURO: RODOVIA COMANDANTE JOAO RIBEIRO DE BARRO	NÚMERO: S/N	
BAIRRO: DISTRITO INDUSTRIAL	COMPLEMENTO: KM 420 + 500M	
MUNICÍPIO: GARCA	CEP: 17400-000	UF: SP

OBJETO SOCIAL
FABRICAÇÃO DE CONSERVAS DE FRUTAS TRANSPORTE RODOVIÁRIO DE CARGA, EXCETO PRODUTOS PERIGOSOS E MUDANÇAS, INTERMUNICIPAL, INTERESTADUAL E INTERNACIONAL TRANSPORTE RODOVIÁRIO DE MUDANÇAS COMÉRCIO ATACADISTA ESPECIALIZADO EM OUTROS PRODUTOS ALIMENTÍCIOS NÃO ESPECIFICADOS ANTERIORMENTE

TITULAR / SÓCIOS / DIRETORIA
JOSE APARECIDO DOS SANTOS, NACIONALIDADE BRASILEIRA, CPF: 006.029.388-80, RG/RNE: 106780530 - SP, RESIDENTE À RUA ANTONOR LARA CAMPOS, 386, APTO 09, CENTRO, GARCA - SP, CEP 17400-000, NA SITUAÇÃO DE TITULAR E ADMINISTRADOR, ASSINANDO PELA EMPRESA.

ARQUIVAMENTOS

SESSÃO: 22/08/2014

TRANSFORMADA DE NIRE 35128146558.

NUM.DOC: 819.766/14-8 SESSÃO: 22/08/2014

REGISTRO DA DECLARAÇÃO DE ENQUADRAMENTO DE EMPRESA DE PEQUENO PORTE – (EPP).

FIM DAS INFORMAÇÕES PARA NIRE: 35600638579
DATA DA ÚLTIMA ATUALIZAÇÃO DA BASE DE DADOS: 21/12/2016



Ficha Cadastral Completa certificada para NILSON BASTOS BENTO:25010824868
[Autenticidade: 80058769] - Junta Comercial do Estado de São Paulo - www.jucesponline.sp.gov.br

Signature Not Verified

Digitally signed by JUNTA COMERCIAL DO ESTADO DE SAO PAULO:08920673000171
Date: 2016.12.22 10:59:52 -02:00
Reason: Autenticação de Ficha Cadastral Completa
Location: Sao Paulo

EXMO. SR. PREFEITO DO MUNICÍPIO DE GARÇA-SP

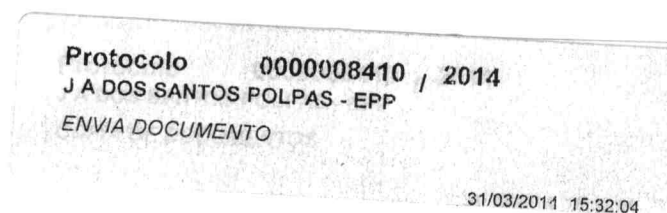

J. A. DOS SANTOS POLPAS EPP, empresa estabelecida na Rodovia Com. João Ribeiro de Barros, Km 420 + 500m, Garça-SP, atendendo a notificação da Prefeitura Municipal de Garça solicitando documentos referentes às obras da indústria de polpas, vem respeitosamente apresentar cópia da Licença Prévia emitida pela CETESB – Companhia Ambiental do Estado de São Paulo para a instalação da indústria no local.

N. Termos

P. Deferimento

Garça-SP, 31 de março de 2014.

[Handwritten signature]

A
Assessoria Semic

Documentação já encaminhada a SAJC
(Procuradoria Geral) para instruir pedido de
informações.

ARQUIVE-SE

09/02/2.015

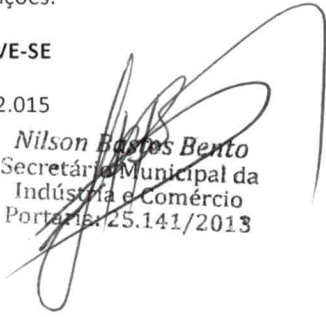

Nilson Bastos Bento
Secretário Municipal da
Indústria e Comércio
Portaria 25.141/2013



35

Processo N°
11/00323/13

LICENÇA PRÉVIA

N° 11001498

Versão: 01

Data: 20/02/2014

de Novo Estabelecimento

IDENTIFICAÇÃO DA ENTIDADE

Nome J A DOS SANTOS POLPAS EPP				
Logradouro ROD COMTE JOÃO RIBEIRO DE BARROS				
Cadastro na CETESB 315-458-6				
Número	Complemento	Bairro	CEP	Município
S/N	KM 420 + 500M		17400-000	GARÇA

CARACTERÍSTICAS DO PROJETO

Atividade Principal				
Descrição PRODUÇÃO DE POLPA DE FRUTAS.				
Bacia Hidrográfica	UGRHI			
31 - PEIXE	21 - PEIXE			
Corpo Receptor				Classe
Área (metro quadrado)				
Terreno	Construída	Atividade ao Ar Livre	Novos Equipamentos	Lavra(ha)
65.341,00	1.070,00			
Horário de Funcionamento (h)			Número de Funcionários	
Início	às	Término	Administração	Produção
07:00		18:00	10	30

A CETESB-Companhia Ambiental do Estado de São Paulo, no uso das atribuições que lhe foram conferidas pela Lei Estadual nº 118/73, alterada pela Lei 13.542 de 08 de maio de 2009, e demais normas pertinentes, emite a presente Licença, nas condições e termos nela constantes;

A presente licença está sendo concedida com base nas informações apresentadas pelo interessado e não dispensa nem substitui quaisquer Alvarás ou Certidões de qualquer natureza, exigidos pela legislação federal, estadual ou municipal;

As Exigências Técnicas, relação de equipamentos, capacidade produtiva e outras observações, partes integrantes desta licença, estão relacionadas em folha anexa;

A firma não poderá iniciar a operação deste empreendimento, sem que a respectiva Licença de Operação seja concedida pela CETESB, sob pena de aplicação de penalidades previstas na legislação;

Conforme disposto no Artigo 70 do Regulamento da Lei Estadual 997, de 31 de maio de 1976, aprovado pelo Decreto Estadual nº 8468, de 8 de setembro de 1976 e suas alterações, a presente licença tem prazo de validade de 2 (dois) anos, período no qual o empreendimento deverá solicitar a respectiva Licença de Instalação, sob pena de caducidade da Licença Prévia emitida.

USO DA CETESB

SD N°	Tipos de Exigências Técnicas
11009731	

ENTIDADE

EMITENTE

Local: MARÍLIA
Esta licença de número 11001498 foi certificada por assinatura digital, processo eletrônico baseado em sistema criptográfico assimétrico, assinado eletronicamente por chave privada. Para verificação de sua autenticidade deve ser consultada a página da CETESB, na Internet, no endereço: autenticidade.cetesb.sp.gov.br



LICENÇA PRÉVIA

N° 11001498

Versão: 01

Data: 20/02/2014

de Novo Estabelecimento

EXIGÊNCIAS TÉCNICAS

OBSERVAÇÕES

01. A presente Licença Prévia aprova a localização e concepção do empreendimento, atestando a sua viabilidade ambiental, mas não autoriza a sua implantação.
02. Previamente à implantação do empreendimento, deverá ser obtida a Licença de Instalação, sob pena da aplicação das penalidades previstas na legislação ambiental.
03. As exigências técnicas relativas ao controle da poluição ambiental serão formalizadas quando da emissão da Licença de Instalação.
04. A presente Licença Prévia é válida para a atividade de produção de polpa de frutas, utilizando as áreas, máquinas e equipamentos constantes do Memorial de Caracterização do Empreendimento apresentado.
05. A presente licença não dispensa nem substitui quaisquer alvarás, licenças, autorizações ou certidões exigidos por força da legislação pertinente a cada nível de governo, federal, estadual ou municipal, bem como, não implica no reconhecimento de qualquer direito no reconhecimento de qualquer direito de propriedade.



AC

Prefeitura Municipal de Garça
SEMIC- Secretaria Municipal da Indústria e Comércio
Rua Cel. Joaquim Piza, 192 - Centro - 17400-000 - Garça/SP
e-mail semic@garca.sp.gov.br - Fone: (14) 3471-2000

Notificação No. 003/2.014 – Semic

Garça, 26 de fevereiro de 2.014

A
J A dos Santos Polpas EPP
Rod. Comte João Ribeiro de Barros s/n, km 420 + 500m
Garça SP
CEP 17400-000

Prezados Senhores

A fim de instruir informações ao Ministério Público do Estado de São Paulo e para complementar a documentação exigida para o recebimento do “Termo de Doação”, fica essa Empresa notificada a apresentar – com urgência – os documentos abaixo, nos termos do §2º, do artigo 4º da Lei Municipal No. 4.811/2.013:

- a) *Comprovação de regularidade fiscal e previdenciária;*
- b) *Planta, memorial descritivo, orçamento, cronograma físico-financeiro das obras a serem edificadas no local;*
- c) *Plano de expansão futura.*

Atenciosamente

Nilson Bastos Bento
Secretário Municipal de Indústria e Comércio
Portaria 25.141/2.013

20

Protocolo 000000283 / 2014
J A DOS SANTOS POLPAS EPP
CORREÇÃO DE PROJETO

08/04/2014 15:16:13



J A DOS SANTOS POLPAS – EPP , residente e domiciliado nesta cidade, vem respeitosamente requerer aprovação do projeto para construção de uma Indústria de Polpas de Frutas , localizada na Rod. Com. João Ribeiro de Barros, km 420 + 500 metros, distrito industrial, Garça - SP.

N. Termos

P. Deferimento

Garça - SP, 03 de março de 2014.

PREFEITURA MUNICIPAL DE GARÇA
Divisão de Projetos e Obras Particulares
Ao Protocolo
Para os devidos fins. Arquive-se
Garça, 04 de " " 2015
DANIEL PIOLA NOTO

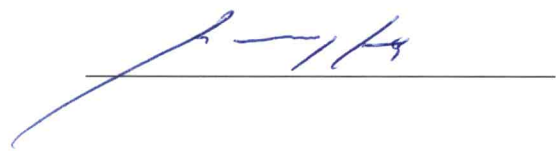

A
PREFEITURA DO MUNICÍPIO DE GARÇA
Secretaria Municipal de Desenvolvimento Urbano
Divisão de Fiscalização de Obras

Protocolo 000009283 2014
J A DOS SANTOS POLPAS EPP
CORREÇÃO DE PROJETO
08/04/2014 15:16:13

MARCELO CHAVES ZAGO, engenheiro civil, estabelecido nesta cidade, vem respeitosamente atender a solicitação da Secretaria Municipal de Desenvolvimento Urbano – Divisão de Fiscalização de Obras, Notificação nº 1.303 de 01 de abril de 2014, apresenta para análise e aprovação o Projeto de Construção, atualizado com a nova razão social da empresa **J. A. DOS SANTOS POLPAS EPP**, Indústria de Polpas de Frutas, localizada na Rod. Com. João Ribeiro de Barros, km 420 + 500 metros, Distrito Industrial, Garça - SP.

N. Termos

P. Deferimento

Garça - SP, 08 de abril de 2014.

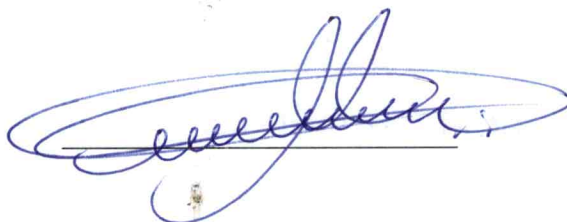

AO DCI

Em vistoria no local constatamos que sobre a referida área a obra, com 1.150,52m² encontra-se em andamento e deverá ser concluída conforme projeto.

Imóvel à Rodovia Comandante João Ribeiro de Barros, Km 420 + 500m, Distrito Industrial, cadastrado sob nº 42012800.

Garça, 11 de abril de 2014.

Aparecido Pereira dos Santos
Fiscal

AO BOPP
Nos 06 lançamentos - SSEN
Neste Data.
Para os devidos fins.

ERASMO H. KAIHATU
Agente de Arrecadação Tributária

14 ABR 2014

Retirei PARA CORREÇÃO
Pessoa Luciano Rosta 29/08/14,

Ao D.C.I

Em vistoria no local, constatei a existência de um barracão / extintório e demais dependências com área total construída de 1.150,52 m² de tijolos, conforme projeto.

Localiza-se sob a Rodovia Coman, diante João Ribeiro de Barros, Km 420 + 500m do bairro Distrito Industrial, cadastrado sob o nº 42012800.

Maria Carolina Moretti Simões
Encarregada de Equipe
Setor de Fiscalização de Obras

9. 18. 09. 14

AO BOPP
O SSEN é feito por se tratar de Distrito Industrial conforme Lei 4623/2011; inciso V; alínea b.

Para a Devida fins.

ERASMO H. KAIHATU
Agente de Arrecadação Tributária

22 SET 2014
22 SET 2014

RECEBI O PROJETO
PARA CORREÇÃO

LEONARDO MARINI
01/10/14

40



PREFEITURA MUNICIPAL DE GARÇA

ESTADO DE SÃO PAULO
SECRETARIA MUNICIPAL DE PLANEJAMENTO

<<< >>>

Departamento de Cadastro e Controle de Imóveis

<<< >>>

DIVISÃO DE CADASTRO

INFORMAÇÕES CADASTRAIS/PROCESSO DE N.º 9283 de 08/04/2014.
EM NOME DE J.A. DOS SANTOS POLPAS -EPP.
ASSUNTO: APROVAÇÃO DE PROJETO.
AO D.O.P.P.

Conforme vistoria do Sr. Fiscal e, buscas procedidas em nossos arquivos, constatamos que o imóvel está localizado a Rodovia Comandante João Ribeiro de Barros KM 420+500m. Sobre o lote - da quadra - do bairro Distrito Industrial, terreno medindo 162,95X302,00X55,42X137,43X46,01X16,99X23,73X32,71X31,62Xm com uma área territorial de 65.341,00m² Cadastrado nesta Prefeitura em nome de J A DOS SANTOS POLPAS – EPP com o n.º de inscrição de 42012800. INFORMAMOS QUE TEM UM PROJETO EM FASE DE APROVAÇÃO NESTA PMG NO PROCESSO N° 9283 DE 08/04/2014.....

.....
.....
.....

.....Garça, 18 de setembro de 2.014.

Maria Carolina Moretti Simões
Encarregada de Equipe
Setor de Fiscalização de Obras

BA



PREFEITURA MUNICIPAL DE GARÇA

ESTADO DE SÃO PAULO
SECRETARIA MUNICIPAL DE PLANEJAMENTO

<<< >>>

Departamento de Cadastro e Controle de Imóveis

<<< >>>

DIVISÃO DE CADASTRO

INFORMAÇÕES CADASTRAIS/PROCESSO DE N.º 9283 de 08/04/2014.
EM NOME DE J.A. DOS SANTOS POLPAS -EPP.
ASSUNTO: APROVAÇÃO DE PROJETO.
AO D.O.P.P.

Conforme vistoria do Sr. Fiscal e, buscas procedidas em nossos arquivos, constatamos que o imóvel está localizado a Rodovia Comandante João Ribeiro de Barros KM 420+500m. Sobre o lote - da quadra - do bairro Distrito Industrial, terreno medindo 162,95X302,00X55,42X137,43X46,01X16,99X23,73X32,71X31,62Xm com uma área territorial de 65.341,00m² Cadastrado nesta Prefeitura em nome de J A DOS SANTOS POLPAS – EPP com o n.º de inscrição de 42012800. INFORMAMOS QUE TEM UM PROJETO EM FASE DE APROVAÇÃO NESSA PMG NO PROCESSO N° 9283 DE 08/04/2014.....

.....
.....
.....

.....Garça, 11 de abril de 2.014.

Maria Carolina Moretti Simões
Encarregada de Equipe
Setor de Fiscalização de Obras



PREFEITURA MUNICIPAL DE GARÇA

ESTADO DE SÃO PAULO

SECRETARIA MUNICIPAL DE DESENVOLVIMENTO URBANO

DIVISÃO DE FISCALIZAÇÃO DE OBRAS

Notificação

Nº 1313

1ª Via Branca
2ª Via Amarela
3ª Via Azul

No desempenho das funções do meu cargo e nos termos das leis vigentes

notifico

Marcelo C. Zago

à _____ nº _____ para no prazo de

10 (dez) dias a contar do recebimento desta, apresentar: Parecer do Ministério da Agricultura, licença da CETCSB e Parecer do C. Bombeiros, ref. proc. nº 9283/2014 (J.A. dos Santos Tolpos - EPP).

como dispõe a Lei _____ de _____ de _____ de _____ artigo _____,

Findo o prazo e não cumprida a presente notificação, o transgressor será autuado para pagamento de multa legal, sem prejuízo das demais punições a que estiver sujeito.

Garça, 23 de 04 de 2014.

Cientes 23, 04, 14
Valeriano Costa

Aparecido Pereira dos Santos
Fiscal

PREFEITURA MUNICIPAL DE GARÇA

ESTADO DE SÃO PAULO

SECRETARIA MUNICIPAL DE DESENVOLVIMENTO URBANO
DIVISÃO DE FISCALIZAÇÃO DE OBRAS



Form. 01/1978
Rev. 1/1978
1.ª Edição

Notificação N.º 1313

Notificação de suspensão das atividades de obra em função de irregularidades constatadas durante a fiscalização.

Para que seja observado o disposto no art. 17 da Lei Municipal nº 1.313/78, a obra em questão deverá ser suspensa até a regularização das pendências apontadas.

Garça, 15 de maio de 1978.
O Secretário Municipal de Desenvolvimento Urbano,
Gerson de Souza

Assinatura e rubrica do responsável pela fiscalização.